

DIÁRIO Gazeta

QUINTA-FEIRA
07 DE JUNHO DE 2012
ANO 7 - NUMERO 1617

R\$
0,50
O mais barato
da cidade!

do Estado
www.gazetadoestado.com.br



16 "Rebelde"

www.gazetadoestado.com.br

@gazetadoestado twitter

www.facebook.com/gazetadoestado facebook

**Governo anuncia
880 milhões para
construção e
ampliação
de UPAs**

PÁGINA 6

**Traficante
foragida da
justiça é presa em
Corumbáiba**

PÁGINA 7

**Roland Garros
tem Nadal
na semi**

PÁGINA 20

MARCONI E JOSÉ ELITON VISITAM NORDESTE GOIANO E AMPLIAM OBRAS E BENEFÍCIOS



**Justiça nega pedido de Adib
para anular decisão do TCM**

5

**Assassinado
mais um jovem
em Caldas Novas**

PÁGINA 4

**Senado adia
análise de PEC
que acaba com
coligações**

PÁGINA 5

**Procon - Goiás
divulga pesquisa de
preços para o Dia
dos Namorados**

PÁGINA 4

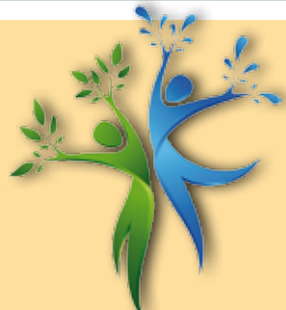

**Ipameri
comemora
semana do
Meio Ambiente**

PÁGINA 5



**Produzir
aprova
novos
projetos**

*Itumbiara conquistou
esta semana
um importante
investimento para a
sua economia.*

PÁGINA 6

**Senado adia
análise de PEC
que acaba com
coligações**



INDICADORES

Poupança	0,60%	TR	0,050%
Dólar Comercial	R\$ 1,69	CDI	9,440%
Dólar Turismo	R\$ 1,81	SELIC	9,75%
Dólar Paralelo	R\$ 1,70	IPCA	0,45%
Euro	R\$ 2,53	Salário Mínimo	R\$ 622,00

TEMPO

GOIÂNIA



manhã tarde noite
Sol com muitas nuvens durante o dia.
Períodos de nublado, com chuva a qualquer hora.

↑ 25%
máxima↓ 18%
mínima

CATALÃO



manhã tarde noite
Sol com muitas nuvens durante o dia.
Períodos de nublado, com chuva a qualquer hora.

↑ 23%
máxima↓ 17%
mínima

CALDAS NOVAS



manhã tarde noite
Sol com muitas nuvens durante o dia.
Períodos de nublado, com chuva a qualquer hora.

↑ 23%
máxima↓ 18%
mínimaCAI O NÚMERO DE
CRIMES EM GOIÁS

A Secretaria da Segurança Pública e Justiça de Goiás (SSPJ-GO), por meio da Polícia Militar e Polícia Civil, conseguiu baixar 8 das 12 ocorrências consideradas prioritárias em Goiás no mês de maio em relação a abril. Outras 3 se mantiveram estáveis e apenas 1 piorou no período. Os números são da Gerência de Análise de Informação e fazem parte do relatório mensal divulgado pela SSPJ-GO. Os dados ajudam a explicar a redução do número de homicídios ocorrido em maio, em relação a abril: a queda foi de 15% em Goiás, 22% em Goiânia e 28% em Aparecida; no Entorno do Distrito Federal o número ficou estável. Além da contenção no número de homicídios, que sinalizava tendência de alta nos dois últimos meses, ocorreu redução nos índices de tentativa de homicídio, latrocínio, estupro, sequestro e cárcere privado, furto a residência e roubo e furto a estabelecimento comercial.

RAPAZ DE 19 ANOS É
SUSPEITO DE ROUBAR E
ESTUPRAR MULHERES

Um rapaz de 19 anos, preso na última terça-feira por roubar uma bolsa, é suspeito de assaltar e estuprar mais de 15 mulheres em Anápolis. Segundo a polícia, ele usava uma bicicleta para o crime. Para esconder a identidade ele usava máscaras e luvas cirúrgicas. Durante a abordagem, ele ameaçava as vítimas dizendo estar armado. Também mandava que elas se despiassem praticava atos libidinosos com elas. A polícia espera que com a divulgação do caso, outras vítimas apareçam e o reconheçam como autor.

CHUVA DEIXA ESTRAGOS

A chuva que caiu em Goiânia na noite da última terça-feira causou vários estragos. De acordo com a Agência Municipal de Trânsito, Transportes e Mobilidade (AMT), uma árvore caiu sobre dois veículos na Avenida Marechal Rondon, no Setor Centro-Oeste. Ninguém ficou ferido no acidente.

GOIÁS EXPORTANDO MAIS

As exportações goianas obtiveram, em maio, o melhor desempenho mensal de toda a sua história. As exportações do mês atingiram a marca de US\$ 825,454 milhões, uma evolução de 53% em relação a maio do ano passado, e 28,3% superior a julho de 2008, o mês que detinha o recorde para as vendas dentro de um único mês. As importações chegaram a US\$ 529,809 milhões, gerando superávit (saldo positivo) de US\$ 295,809 milhões. O saldo representa avanço de 252% em relação ao período do ano passado.

ACIDENTE MATA
MULHER NA BR 153

Uma mulher morreu depois de ser atropelada na BR-153, trecho próximo ao município de Anápolis. Segundo o Corpo de Bombeiros, o órgão foi chamado através do telefone 193 por pessoas que passavam pelo local. Testemunhas afirmaram que Izanita Alves de Moraes, 50 anos, estava atravessando a rodovia quando foi atropelada por uma Wolkswagen Parati, com placa ainda não identificada. O acidente aconteceu na madrugada da última quarta-feira. O condutor do veículo fugiu após ter atropelado a mulher.

NOVO DEPOIMENTO

O deputado Rubens Otoni (PT-GO) prestou depoimento na última terça-feira à comissão de sindicância instalada na Corregedoria da Câmara para investigar as relações dele com o contraventor Carlos Augusto Ramos, o Carlinhos Cachoeira. O corregedor Eduardo da Fonte (PP-PE) afirma que os relatores do caso vão agora cruzar as declarações dadas por todos os parlamentares com informações disponíveis na CPI do Cachoeira para concluir o trabalho. A expectativa é de votar os relatórios ainda neste mês. Após esta fase, a Mesa Diretora vai analisar se a conduta dos parlamentares merece ser analisada ou não pelo Conselho de Ética.

CAIADO PEDE AO STF
SUSPENSÃO DOS EFEITOS
DA MP DO CÓDIGO
FLORESTAL

O vice-líder do DEM na Câmara deputado Ronaldo Caiado, representando a Frente Parlamentar da Agropecuária, protocolou ontem no Supremo Tribunal Federal (STF) mandado de segurança em que pede a suspensão imediata dos efeitos da Medida Provisória (MP) 571, que altera o Código Florestal. O documento, com 19 páginas, sustenta que a MP é inconstitucional porque dispõe sobre tema já aprovado pelo Congresso Nacional. “O governo não pode editar medida provisória sobre tema que já foi deliberado e aprovado por ampla maioria nesta Casa antes de analisarmos os vetos definidos pela presidente Dilma [Rousseff]. Isso é uma afronta e um desrespeito ao Congresso Nacional”, ponderou Caiado por meio de nota.

DILMA DEVE
DESCULPAS A ALFREDO
NASCIMENTO, DIZ
AGNALDO TIMÓTEO

O cantor e vereador de São Paulo, Agnaldo Timóteo (PR), saiu em defesa da aliança de seu partido com o ex-governador José Serra, pré-candidato do PSDB à Prefeitura de São Paulo, e, em discurso no plenário da Câmara Municipal ontem, afirmou que a presidente Dilma Rousseff (PT) deveria pedir desculpa ao senador e presidente do PR, Alfredo Nascimento, demitido do Ministério dos Transportes em meio a denúncias de corrupção.

CURSO DE VITRINISMO

Acontece de 18 a 22 deste mês o curso Gestão Visual de Loja e Vitrinismo. A qualificação será promovida pelo Sebrae de Caldas Novas.

Maiores informações pelos telefones (64) 3455-1095 ou 0800 570 0800. As vagas são limitadas.

NOVO PRESIDENTE
DO SINDILEITE

Joaquim Guilherme, Presidente da Complem, foi eleito presidente do Sindileite. Motivar mais integração entre as indústrias de laticínios de Goiás e os produtores de leite é uma das metas do novo presidente do Sindicato das Indústrias de Laticínios do Estado de Goiás. Ele foi eleito na última segunda-feira, para um mandato de três anos, Joaquim Guilherme também é presidente da Cooperativa Mista dos Produtores de Leite de Morrinhos (Complem). Segundo ele, Goiás precisa voltar para o ranking dos maiores produtores do país (hoje o estado está em quarto lugar), mas para isso precisa motivar a produção de leite junto ao produtor e, conseqüentemente, utilizar a capacidade instalada das indústrias.

VAPT VUPT



As 23 unidades do Vapt Vupt de Goiânia e do interior não funcionarão hoje. Na sexta-feira, dia 8, os 23 Vapt Vupt do Estado de Goiás funcionarão em horário especial, em turnos com duração de cinco horas, das 7 às 12 horas ou das 8 às 13 horas, exceto no Buriti Shopping, onde o funcionamento da Unidade acontece das 9 às 14 horas. O horário de funcionamento continua o mesmo no sábado, dia 9.

Lantecanet

PROVEDOR DE ACESSO À INTERNET

- Internet individual
- Baixo custo
- Não utiliza linha telefônica
- Altas velocidades
- Sem contrato de fidelização



400 Kbits 600 Kbits 1 Mbit 2 Mbits 3 Mbits

*Descontos e condições especiais para quem trocar de provedor.

Crahar: (64) 3222-2269



64. 3454-4136
9249-5352

Av. C, Qd. 33 Lt. 21 • Itaguai
(Abaixo do Fórum) - Caldas Novas-GO
www.lantecanet.com.br
contato@lantecanet.com.br

Faça um teste agora mesmo!
Sem compromisso.

Lantecanet
PROVEDOR DE ACESSO À INTERNET



NOVO PLANO!

PROFISSIONAL

Servidor de armazenamento de dados com Firewall e No Break

Monitoramento 24/7

Controle de Acesso

WiFi Grátis

Link Dedicado 100% garantido até 100Mbps

64 **3454.4136**

www.lantecanet.com.br
contato@lantecanet.com.br

VESTIBULAR

UNICALDAS

PROVAS
23/06

Porque o seu curso superior
não pode ser apenas um
sonho a mais!

www.unicaldas.edu.br



UNICALDAS
Faculdade de Caldas Novas
CONSTRUINDO UM FUTURO MELHOR PRA VOCÊ!

CIDADES

IPCA DIMINUI E FECHA MAIO EM 0,36% - A inflação oficial do país, medida pelo Índice Nacional de Preços ao Consumidor Amplo (IPCA), diminuiu e ficou em 0,36% em maio. A taxa é pouco mais da metade da taxa registrada um mês antes (0,64%). Em maio de 2011, a taxa foi 0,47%. Os dados foram divulgados ontem pelo Instituto Brasileiro de Geografia e Estatística (IBGE).



PROCON - GOIÁS DIVULGA PESQUISA DE PREÇOS PARA O DIA DOS NAMORADOS

em 33 estabelecimentos comerciais entre os dias 31 de maio e 4 de junho e, a variação de preços pode chegar a 1.370%.

O objetivo da pesquisa é orientar os consumidores sobre direitos e deveres antes, durante e após as compras. De acordo com o Procon, os produtos que apresentaram maior variação foram o par de alianças de ouro com

brilhante. O menor preço foi de R\$ 272 e o maior R\$ 4.000. A sandália rasteirinha teve variação de 201,01%, e pode ser encontrada com valores entre R\$ 19,90 e R\$ 59,90. Já os eletrônicos, como os tablets, tiveram quase 50% variação e foram encontrados com preços que vão de R\$ 399,90 a R\$ 799. Confira a pesquisa completa no site do Procon-Goiás.

O Procon-Goiás divulgou o resultado da pesquisa de preços para o Dia dos Namorados. Quarenta e sete produtos foram comparados

Congresso tem 30 dias para analisar vetos de Dilma à Lei Geral da Copa

A Presidência da República tem, a contar desde ontem, o prazo constitucional de 48 horas para encaminhar ao presidente do Congresso e do Senado, José Sarney (PMDB-AP), os dispositivos vetados no projeto da Lei Geral da Copa. De posse dos vetos, Sarney tem o limite constitucional de 72 horas para convocar uma sessão do Congresso e fazer a leitura dos dispositivos vetados.

No total, o Congresso tem um prazo de 30 dias para votar os vetos presidenciais, de todo projeto ou de partes, a partir da leitura

de recebimento da matéria. Entretanto, esses prazos constitucionais raramente foram cumpridos. Em 1988, os deputados e senadores constituintes estabeleceram as regras para o encaminhamento, análise e votação desses vetos.

Na mesma sessão do Congresso, serão lidas as razões desses vetos feitos pela presidente Dilma Rousseff. A Constituição Federal determina que, na ocasião, o presidente do Senado tem que designar uma comissão mista, formada por três deputados e o mesmo número de

senadores, para analisar os vetos. Essa comissão terá até 20 dias para encaminhar ao presidente do Senado um parecer com as recomendações de aprovação ou rejeição dos vetos. A partir daí, caberá a Sarney marcar a sessão conjunta – Câmara e Senado – que analisará os vetos.

Pela Constituição, caso os vetos pendentes de análise não sejam apreciados nesse prazo, a pauta da sessão conjunta será obstruída. Assim, nada poderá ser votado nessas sessões antes dos vetos que tiveram o prazo constitucional vencido.

Assassinado mais um jovem em Caldas Novas

Nesta semana mais um jovem foi assassinado a tiros, e segundo os primeiros levantamentos realizados pela polícia as motivações podem estar ligados à rixa, vingança ou disputa por pequenos territórios para comercialização de drogas.

Magnié Gonçalves da Silva, 22 anos, estava fazendo exercícios nos aparelhos de ginástica localizados às margens da Avenida Bento de Godoy próximo a GO 139, quando dois indivíduos que estavam em uma moto de cor preta aproximaram e um dos



ocupantes desceu de arma em punho atirando em direção da vítima que estava pendurado em uma barra fazendo exercícios. Atingido, Magnié

ainda conseguiu correr pouco metros, mas caiu. Logo após, mais dois tiros foram disparados diretamente na cabeça da vítima terminando aquilo que os assassinos queriam.

A Polícia Civil já tem indicativos sobre a autoria do fato e busca a solução o quanto antes. De acordo com informações a vítima tinha ligações com o tráfico de drogas e era investigado por ter participação em um outro homicídio. A motivação pode ser vingança ou disputa do mundo das drogas.



PM fecha boca de fumo e recupera objetos roubados em Caldas Novas

A Polícia Militar fechou mais uma boca de fumo em Caldas Novas. Vanessa Melo Rodrigues foi presa pela PM com quase 300 gramas de crack e vários objetos furtados, usados por usuários de drogas como moeda de troca para adquirir drogas.

Vanessa, que é usuária de drogas, disse aos policiais que toda droga bem como os objetos encontrados não pertenciam a ela. Segundo a

polícia a droga e os aparelhos furtados estavam em poder de um traficante conhecido como Leandro, vulgo “calango”, um velho conhecido da polícia que por dezenas de vezes já foi preso por tráfico. Vanessa já tem passagens por tráfico de drogas, ela foi detida e levada a delegacia de polícia juntamente com a droga e os objetos furtados. O suposto Leandro, conhecido como “calango”, é procurado pela polícia.

Caldas Novas tem se profissionalizado

Os paços são lentos, mas constantes. É o que aponta Alexandre Callegaro, gerente geral do Best Western Suites Le Jardin, empreendimento hoteleiro situado em Caldas Novas, Estado de Goiás, quando questionado sobre as nuances do mercado local.

“Os empreendimentos de Caldas Novas vêm aos poucos despertando para a necessidade de se profissionalizar, haja vista a grande demanda, a elevação do nível de exigência dos clientes, alavancada em parte pela abertura do Aeroporto de Caldas Novas Nelson Ribeiro Guimarães para voos comerciais, e pela proximidade da Copa do Mundo, que promete

movimentar a região”, reflete.

Segundo ele, tal cenário possibilitou que a unidade sob seu comando, inaugurada há pouco mais de um ano, angariasse melhoras nos índices de 2011. “Frente a efervescência imobiliária e a crescente oferta de acomodações em Caldas Novas, dos mais variados níveis, o hotel Le Jardin conseguiu consolidar, em 2011, sua posição no mercado e ser reconhecido como um hotel de excelência em hospitalidade e em prestação de serviços, graças ao desenvolvimento das equipes e políticas sistemáticas de CRM [Customer Relationship Management]”, diz.

Para chamar a atenção
existe uma maneira
muito mais simples
do que esta...
(64) 3453-8883

CASOS DE DENGUE CONTINUAM EM DECRÉSCIMO NO ESTADO - O último boletim da Dengue divulgado pela Vigilância Epidemiológica de Doenças Transmissíveis mostrou que até o dia 26 de maio foram notificados 17.152 casos de dengue em todo o Estado. Isso representa uma queda de mais de 40% no número de casos. O total de óbitos em decorrência da doença apresentou queda ainda maior, de 62,50%.

JUSTIÇA NEGA PEDIDO DE ADIB PARA ANULAR DECISÃO DO TCM

O juiz Marcus Vinícius Ayres Barreto, da Comarca de Catalão, negou, em 31 de maio, pedido de liminar do ex-prefeito de Catalão, Adib Elias (PMDB) solicitando a suspensão dos efeitos do julgamento do Tribunal de Contas dos Municípios (TCM), que considerou irregulares as contas do peemedebista do ano de 2005. Esse é apenas mais um dos reveses que Adib tem sofrido nos campos jurídico e administrativo nos últimos tempos.

Como tem não somente as contas de 2005, mas várias contas rejeitadas pelo TCM, Adib não pode concorrer a cargo eletivo por se enquadrar na chamada Lei da Ficha Limpa, que impede a candidatura de políticos que tenham sido condenados por órgãos colegiados como o Tribunal de Justiça e os tribunais de contas.

Na semana anterior, o TCM rejeitou os argumentos da defesa de Adib em recurso de revisão interposto pelo ex-prefeito, em relação às contas de 2007. Aquela era a última possibilidade de reverter a condenação naquela corte de contas.

Presidente regional do PMDB, Adib Elias tem esperneado como pode para se manter no páreo, mas até o momento, todos os seus



recursos junto ao TCM e suas tentativas junto à Justiça foram infrutíferas.

DESESPERO

Adib propôs ação declaratória de nulidade com pedido de antecipação dos efeitos de tutela contra o TCM e à Câmara Municipal de Catalão, que julgaram irregulares as contas de sua gestão à frente da prefeitura daquele município em dezembro de 2005.

A defesa de Adib também questionava o julgamento do TCM, criticando decisões que competiam à presidente da corte de contas, Maria Teresa Garrido. O advogado do peemedebista, curiosamente, admitia sua inelegibilidade na petição inicial. “Os partidos políticos dispõem do período de 10 a 30 de junho de 2012 para realizarem suas convenções destinadas a deliberar sobre a escolha de candidaturas e é muito improvável que um

partido escolha um candidato (principalmente a um cargo majoritário), com a pecha de inelegível”, argumenta.

Para logo adiante afirmar: “o eventual - e fortemente provável - sucesso nesta ação não redundará em nenhum resultado prático ao autor se não lhe for permitido recuperar sua elegibilidade, ainda que a título provisório”.

Em nenhum momento do documento, que continha 50 páginas, o ex-prefeito se defendia das diversas irregularidades na sua gestão detectadas pelo TCM, como contratação do CRAC, time de futebol do município, para prestar serviços de transporte escolar, pagamentos indevidos feitos a empreiteiras, repasses a menor ao instituto de previdência do município (IPASC), e até pagamentos indevidos feitos ao próprio Adib e ao seu então vice-prefeito, João Sebba.



Aeroporto Santa Geneveva interditado por três horas

A pista do Aeroporto Santa Geneveva foi reaberta às 14h06 de ontem, após ficar interditada por causa de um acidente com uma aeronave de pequeno porte.

Por volta das 11h05 uma aeronave saiu da pista no momento estava pousando no Aeroporto Santa Geneveva, em Goiânia. De acordo com informações do Corpo de Bombeiros, quando

a aeronave já estava taxiando na pista o trem de pouso se soltou e fez com que ela tombasse de leve. Ninguém ficou ferido.

A pista do aeroporto ficou interditada durante três horas. Segundo a Empresa Brasileira de Infra-Estrutura Aeroportuária (Infraero), o aeroporto teve 12 voos atrasados, dos 36 programados para data de ontem.

Ipameri comemora semana do Meio Ambiente

Com o tema “Natureza protegida: sinal de sociedade desenvolvida!”, a Prefeitura Municipal de Ipameri por meio da Secretaria Municipal de Meio Ambiente realizou mais uma edição da Semana do Meio Ambiente.

A programação teve início na manhã do último dia 5 e seguiu até o dia 6. A abertura aconteceu de frente o Palácio Entre Rios e reuniu além das autoridades, alunos, servidores públicos e ainda o grupo da Melhor Idade.

Depois de declarada oficialmente aberta a VIII Semana do Meio Ambiente,

os presentes participaram de uma passeata ecológica até a Praça da Liberdade, onde puderam conferir exposições de animais empalhados, reciclagem, sementes e produtos de frutos do Cerrado, além da distribuição de sorvete de frutas do cerrado. Mais de 150 mudas de árvores foram entregues à comunidade. Palestras nas escolas também fizeram parte da programação do evento.

A VIII Semana do Meio Ambiente contou com o apoio da UEG – Universidade Estadual de Goiás, unidade Ipameri.

Senado adia análise de PEC que acaba com coligações

A Comissão de Constituição e Justiça (CCJ) do Senado adiou para a próxima semana a análise da Proposta de Emenda à Constituição (PEC) que acaba com a possibilidade de coligações partidárias nas eleições proporcionais – deputado federal, estadual e vereador.

De acordo com a PEC, as coligações seriam mantidas somente nas disputas por

cargos majoritários, ou seja, senador, prefeito, governador e presidente da República.

O senador José Sarney (PMDB-AP), autor da PEC, argumenta que “a experiência brasileira demonstra que as coligações nas eleições proporcionais, de forma geral, constituem uniões passageiras, efêmeras, estabelecidas durante o período eleitoral por mera

conveniência”.

Ele frisou, ainda, que as candidaturas proporcionais são feitas por partidos diversos que se unem sem qualquer compromisso com programas de governo ou afinidade ideológica. No entendimento de Sarney, elas têm o objetivo central de aumentar o tempo de propaganda eleitoral gratuita no rádio e na televisão dos maiores partidos.



ABERTAS INSCRIÇÕES PARA CURSO SOBRE COMPRAS GOVERNAMENTAIS - A Secretaria de Gestão e Planejamento (Segplan) e o Sebrae Goiás promovem nos dias 29 e 30 próximos, durante a Feira do Empreendedor, o curso Compras Governamentais, para servidores estaduais da área de licitações, pregoeiros ou integrantes de equipe de apoio. As inscrições poderão ser feitas até a próxima segunda-feira, dia 11.

CONCURSOS

CTI - CENTRO DE TECNOLOGIA DA INFORMAÇÃO

Inscrições de 09/07 a 10/08 no site: www.funrio.org.br
Cargo(s): Pesquisador Adjunto, Tecnologista Pleno e Técnico.
Salário: De R\$ 2.546,13 a R\$ 9.994,93 - Escolaridade: Médio e Superior
Taxa: De R\$ 60,00 a R\$ 150,00 - Vagas: 20 - Data da Prova: A definir

ARCE - AG. REGULADORA DOS SERV. PÚBLICOS DELEGADOS DO ESTADO - CE

Inscrições de 21/06 a 20/07 no site: www.concursosfcc.com.br
Cargo(s): Analista de Regulação - Administrador, Contador, Advogado, Economista, Engenheiro Civil, Procurador Autárquico da ARCE e outros
Salário: R\$ 4.969,72 a R\$ 6.774,83 - Escolaridade: Superior
Taxa: R\$ 120,00 - Vagas: 4 - Data da Prova: 26/08/2012

CÂMARA DE TRÊS LAGOAS - MS

Inscrições de 31/05 a 08/06 no site: www.idagem.com.br ou www.cmtls.com.br
Cargo(s): Auxiliar de Serviços Básicos, Técnico Administrativo e Analista Técnico Administrativo
Salário: R\$ 1.031,03 a R\$ 3.346,77 - Escolaridade: Fundamental, Médio e Superior
Taxa: R\$ 40,00 a R\$ 100,00 - Vagas: 18 - Data da Prova: Não informada -

CEDAE - COMPANHIA ESTADUAL DE ÁGUAS E ESGOTOS - RJ

Inscrições de 08/05 a 10/06 no site: www.ceperj.rj.gov.br
Cargo(s): Advogado, Contador, Enfermeiro, Engenheiro, Assistente Social e Operador de Tratamento de Água.
Salário: De R\$ 1.564,61 a R\$ 5.287,00 - Escolaridade: Médio e Superior
Taxa: De R\$ 70,00 a R\$ 90,00 - Vagas: 62 - Data da Prova: 15/07/2012

MINISTÉRIO PÚBLICO - AP

Inscrições de 31/05 a 02/07 no site: www.concursosfcc.com.br
Cargo(s): Técnico e Analista Ministerial
Salário: R\$ 3.404,09 e R\$ 4.633,38 - Escolaridade: Médio e Superior
Taxa: R\$ 80,00 e R\$ 100,00 - Vagas: 40 - Data da Prova: Não informada -

MINISTÉRIO DA CIÊNCIA, TECNOLOGIA E INOVAÇÃO

Inscrições de 26/06 a 16/07 no site: www.cespe.unb.br/concursos/MCTI_12
Cargo(s): Analista de Ciência e Tecnologia, Tecnologista, Técnico e Assistente em Ciência e Tecnologia.
Salário: De R\$ 2.705,38 a R\$ 9.157,15 - Escolaridade: Médio e Superior
Taxa: De R\$ 64,00 a R\$ 87,00 - Vagas: 510 - Data da Prova: 26/08/2012 -

POLÍCIA MILITAR - SP

Inscrições de 28/05 a 26/06 no site: www.vunesp.com.br
Cargo(s): Curso de Formação de Oficiais.
Salário: Não divulgado - Escolaridade: Médio
Taxa: R\$ 130,00 - Vagas: 120 - Data da Prova: 05/08/2012

GOVERNO ANUNCIA 880 MILHÕES PARA CONSTRUÇÃO E AMPLIAÇÃO DE UPAS

O Ministério da Saúde divulgou ontem a seleção de projetos para construção e ampliação de unidades de Pronto-Atendimento (UPAs) e de unidades básicas de saúde em todo o país. De acordo com a pasta, um total de R\$ 880 milhões em investimentos deve beneficiar 29,6 milhões de pessoas que vivem em 2.265 municípios de 21 estados.

Serão repassados recursos federais do Programa de Aceleração do Crescimento (PAC 2) para a construção de 136 UPAs. O dinheiro também será destinado à ampliação de 56 UPAs e de 5.459 unidades básicas de saúde.

Segundo o ministério, o objetivo é aumentar o acesso aos serviços de saúde com qualidade, desafogar os atendimentos nas urgências e emergências e ampliar a

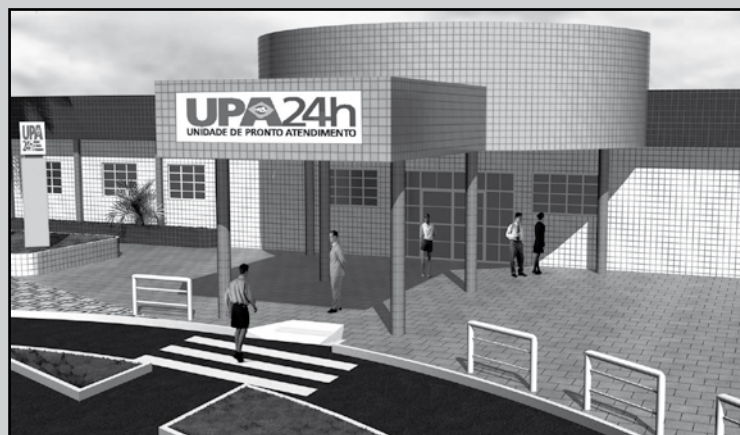

assistência especializada.

As unidades básicas são locais onde o cidadão pode receber, gratuitamente, atendimentos essenciais na área de saúde da criança, da mulher, do adulto e do idoso e em odontologia, além de dispor de medicamentos e outros atendimentos considerados essenciais.

Já as UPAs oferecem

atendimento de média complexidade (vítimas de acidentes e problemas cardíacos, por exemplo). Dados do ministério indicam que, nas unidades em pleno atendimento, é possível atender, sem necessidade de encaminhamento ao pronto-socorro hospitalar, 97% dos pacientes que procuram assistência médica.

Produzir aprova novos projetos

Itumbiara conquistou esta semana um importante investimento para a sua economia. A indústria Stemac, que vai produzir motores geradores de energia elétrica e bombas de sucção, cujos investimentos fixos aprovados na manhã de hoje, junto ao programa Produzir, somam R\$73,8 milhões e a proposta de geração de 785 novos empregos diretos.

Foram aprovados ainda outros quatro novos projetos, e, somados, os projetos aprovados hoje alcançam os R\$ 78,8 milhões. Os municípios contemplados com novos

investimentos foram, além de Itumbiara, o Distrito Agroindustrial de Anápolis, que receberá uma empresa de importação/exportação; Rio Verde, que sediará uma indústria de moagem de trigo e fábrica dos derivados dos grãos, com investimentos de R\$ 2,2 milhões; Caldazinha, que terá nova indústria de laticínios e fábrica de derivados do leite e ração animal; e, para o município de Goianira, importante polo caçadista goiano, foi aprovado o projeto de expansão da indústria Passione de Calçados, com investimentos fixos de R\$

2.590.000,00.

O presidente do Conselho do programa Produzir, secretário de Estado de Indústria e Comércio, Alexandre Baldy, que presidiu a Reunião, avaliou os aspectos positivos dos trabalhos, dizendo que Esta Reunião foi muito produtiva, com importante projetos, que além dos investimentos para o Estado, de quase R\$ 80 milhões, ainda vão atender um lado essencial dos nossos programas do Governo do Estado, que é a geração de quase mil novos empregos diretos. “São importantes atrações de investimentos para o nosso estado”, reiterou Baldy, realçando ainda o investimento da indústria Stemac para a região sul de Goiás, em Itumbiara: - “Serão cerca de R\$ 200 milhões a médio prazo, que Goiás vai receber só com a Stemac, o que significa mais desenvolvimento, incremento no nosso PIB e a reafirmação da vocação goiana para o crescimento econômico e industrial”, comemorou.

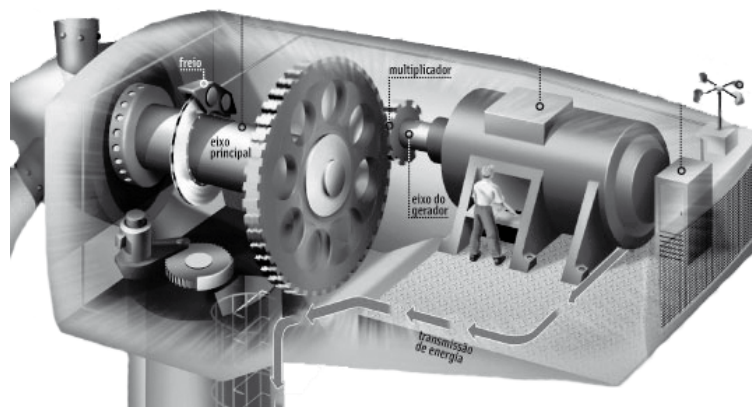

GOIÁS PARTICIPA DO DIA NACIONAL CONTRA QUEIMADURA - O Corpo de Bombeiros de Goiás, em parceria com o Ministério Público do Estado, participou ontem, do Dia Nacional da Luta contra Queimadura. A ideia é sensibilizar a população sobre a prevenção e controle de acidentes envolvendo fogo, principalmente os fogos de artifício, já que é tempo de festa junina.

MARCONI E JOSÉ ELITON VISITAM NORDESTE GOIANO E AMPLIAM OBRAS E BENEFÍCIOS SOCIAIS

Com foco de promover o crescimento e o desenvolvimento do Nordeste goiano, o governador Marconi Perillo iniciou ontem um giro por três importantes cidades da região, autorizando obras e entregando benefícios sociais. Em Campos Belos, a primeira cidade visitada, o governador destinou R\$ 300 mil (R\$ 100 mil por unidade) para reforma de três escolas estaduais no município. As escolas ganharam ainda equipamentos para banda musical e kits de higiene pessoal.

Acompanhado do vice-governador, José Eliton de Figueiredo Júnior, que é da cidade de Posse, e do secretário estadual de Educação, Thiago Peixoto, Marconi autorizou ordens de serviço para reconstrução de 120 mil metros quadrados de asfalto urbano de Campos Belos e a pavimentação de outros 100 mil metros, com recursos do



programa Rodovia Urbano. O governador também anunciou a construção de um Centro de Educação Infantil (CEI) para 100 crianças, dentro do projeto Criança Cidadã, uma parceria entre a OVG e a Agetop. Ao todo serão investidos R\$ 230 mil, R\$ 100 mil da OVG e R\$ 130 mil da Agehab.

Ao saudar o governador,

o prefeito Neudemar Sardinha (PP) afirmou que Marconi tem tido um carinho especial com o Nordeste. “O governador nunca veio aqui de mãos abanando”, disse o prefeito, ao defender parcerias entre Estado e Prefeitura, para garantia de obras e benefícios à população.

O olhar especial do governo estadual para o

Nordeste goiano faz parte de uma ação administrativa, comandada pessoalmente pelo governador, cujo foco principal é eliminar as diferenças regionais de desenvolvimento.

Além de Iaciara, Campos Belos e Posse, onde Marconi esteve hoje, outros municípios que compõem a Região Nordeste também já receberam ou estão recebendo obras do governo em algum de seus setores básicos, como rodovias, vias urbanas, redes de esgoto, reforma de escolas, redes de energia elétrica, sistema de tratamento de água, internet banda larga e programas sociais.

Segundo Marconi, o governo destina vultosos investimentos para a infraestrutura de transportes do Nordeste goiano. O Rodovia Urbano, por exemplo, atende no momento a 11 municípios da região.

Estão sendo recuperados ou asfaltados 793 mil m² de ruas, a um custo de R\$ 6,2 milhões. Dentre as obras da Agetop estão a pavimentação das GOs 112 (Iaciara/Nova Roma) e 446 (Iaciara/Posse), num total de 101 quilômetros de asfalto novo, ao custo de R\$ 35,5 milhões. O órgão também está reconstruindo três rodovias: GO-118 (divisa DF/GO/São João D’Aliança), GO-112 (Simolândia/Iaciara) e GO-346 (BR-020/Cabeceiras), num total de 189 quilômetros ao custo de R\$ 31,8 milhões.

Além da infraestrutura, o governo prioriza os programas sociais, na perspectiva de melhorar a renda na região. Estão sendo ampliados os programas Renda Cidadã, Bolsa Universitária e Bolsa Futuro. O município de São Domingos terá em breve uma nova escola estadual, com 80% da obra já construída, ao custo de R\$ 660 mil.

Traficante foragida da justiça é presa em Corumbaíba

A equipe da RP 2960 composta pelos Policiais Militares 2º Sgt Ávila, Sd Lino e Sd Tillmann, pertencentes ao 26º BPM e destacados na cidade de Corumbaíba, realizavam patrulhamento no Povoado conhecido como “Quinca Mariano” (Divisa dos Estados de Goiás e Minas Gerais). Quando depararam com um casal em atitude suspeita, diante dessa suspeição foi procedida à abordagem, busca pessoal e entrevista aos abordados, os mesmos apresentaram várias mentiras e contradições.

Após a abordagem foi feita consulta de antecedentes via COPOM onde foram constatados seis mandados de prisão contra Ana Maria Vieira, 40 anos, todos pelo crime de Tráfico de Drogas, mandados estes oriundos da Comarca de Piracanjuba.

Com o tirocínio dos policiais “a casa da foragida

caiu” tendo a mesma relatada aos policiais que estava foragida a cerca de três anos e mais um pouco já estaria em Minas Gerais, segundo a mesma ela sempre passou despercebida até chegar à cidade de Corumbaíba, onde foi presa e conduzida a Delegacia de Caldas Novas passando assim a disposição da Justiça.

“Seguindo o lema e determinações do TC Heber de Souza Lima – Comandante do 26º BPM, que é “ABORDAR, ABORDAR e ABORDAR” Cumprimos com afinco e com um patrulhamento eficaz. Essa já é a décima segunda pessoa foragida da justiça presa no município neste primeiro semestre de 2012. “A sociedade sente-se mais segura com ações de policiais militares atentos ao serviço e sempre patrulhando na cidade” Disse Sargento Ávila – Comandante do Destacamento daquela cidade.



**Câmara Municipal
de Caldas Novas**

A Câmara Municipal de Caldas Novas é responsável por analisar, debater, fiscalizar e autorizar todos os atos do Executivo. Isso significa que para chegar até você, todos os projetos passam por aqui.

www.camaradecaldas.go.gov.br

CLASSICALDAS

www.classicaldas.com
classificados@gazetadoestado.com.br

ANUNCIE
Gazeta
do Estado



Telefax (64) 3453-1780/3844

Av. Cel. Bento de Godoy nº 152 (abaixo dos Correios)

Aproveite nossas ótimas oportunidades



ALUGUEL CASA

Casa: 4/4 (sendo 1 suíte), sala, coz, wc Social, Área de Serviço e Garagem. Setor Bandeirantes R\$ 1.500,00

Casa: 3/4 ,(1 suíte),1 wc, , sala,coz, área de serviço, garagem. Jardim Brasil R\$500,00

Casa: 3/4 ,(1 suíte),1 wc, , sala,coz, área de serviço, garagem. Jardim Brasil R\$500,00

Casa: 3/4 ,(1 suíte),1 wc, , sala,coz, área de serviço, garagem. Itanhanga II Varanda com churrasqueira R\$550,00

Casa: 3/4 ,(1 suíte),1 wc, , sala,coz, área de serviço, garagem. B Mansões das águas quentes R\$500,00

Casa: 2/4 (1 suíte c/hidro), sala,cozinha, 1 wc, área de serviço. Itaguaí II R\$700,00

Barracão: 2/4 sendo 1 suíte, sala, Cozinha, Banheiro Social e aérea de Serviço e entrada p/ motos. Em frente ao supermercado Grajaú R\$450,00

Apto: 2/4 ,1 Wc, sala, cozinha,área de serviço, 1 lavabo. Travessa com a 13 de maio c/ a 15 de Novembro bandeirante. R\$650,00

APARTAMENTOS E KIT NET
2/4, sala, cozinha, WC e área de serviço. Ed. Solar das Águas R\$450,00

Sobrado: 3/4 , sendo 2 suíte, tendo ¼ duplo, 3 salas de jantar, 1wc,Cozinha americana área de piscina, área de churrasco R\$2.000,00

3/4, (1 suíte) 2 salas, cozinha, 2 banheiros social, área de serviço, garagem. Rua Machado de Assis, Apto 403 - Ed. Atalanta R\$950,00(incluso condomínio) Apartamento Duplex Cobertura

Apto: 4/4 ,(1 suíte),1 wc, , sala,coz, área de serviço, garagem. Jd Brasil R\$700,00

Apto mobiliado: 2/4(1 suíte), 2 salas, cozinha, área de serviço. Residencial Airton Sena(Nova Vila)R\$900,00

Apto: 2/4(1 suíte), salas, cozinha, área de serviço. Residencial Antonio Sanches R\$ 850,00

SALAS COMERCIAIS
Centro Comercial Hélio Lopes de Moraes - Centro Salas a partir de R\$320,00.

Casa: 3/4, (1 suíte), sala, cozinha. Rua Ciro palmerston Centro R\$2.500,00

Av. B, Qd. 16, Lt. 13, Nova Vila 03 salas comerciais com w.c. R\$ 450,00 (cada)
Rua Coronel Bento de Godoy -Centro 150 m² Antiga Panificadora Flor do Trigo R\$ 3.500,00

Nova Vila -Em frente Pronto Socorro R\$ 800,00

SALA COMERCIAL: POSTO DE GASOLINA PARQUE REAL 70 M² R\$ 500,00 A COMBINAR

RUA CIRO PALMERSTON QD. 25 Nº 277 CENTRO SALA 01/02/03/04

GALPÃO: ESTRUTURA METALICA E ALVENARIA COM AREA CONSTRUIDA DE 360 M CONTENDO 2 WC, COZINHA, PORTAO VEICULAR E PEDESTRE. SETOR OESTE PROX. A PADARIA KI DELICIA R\$ 2.500,00

LOTES/AREAS
Rua Antº Inocêncio de Oliveira Qd 25 Lt 13- Centro R\$465,00

VENTAS
APARTAMENTOS

COBERTURA 4/4, (sendo 02 suítes), sala, copa, cozinha, 01 banheiro social, área de serviço, sacada, sauna, churrasqueira, piscina. St Central Ed. Jonas Lopes R\$280.000,00

KIT NET: Estância dos buritis prox. Ao Pronto Socorro R\$:45.000,000

OPORTUNIDADE: VENDESE LOJA MODA INFANTIL MONTADA. HÁ 20 ANOS NO MERCADO. CLIENTELA FORMADA. SETOR CENTRAL DE CALDAS NOVAS. ACEITA PERMUTA.

CASAS

¼ (sendo 02 suítes), sala, coz,02 sls, 02 wc, churrasqueira, piscina c/ cascata,ducha, alarme, cerca elétrica, portão eletr., garagem 02 carros. 186m2 de construção com terreno 360 m2 - piso no quintal (cerâmica) St.Itaguaí II Prox. maranata e prox. art silk

¼ (sendo 1 suíte), sala,cozinha, banheiro social, varanda no fundo, área de serviço, toda murada. Itaguaí II - Próximo igreja R\$200.000,00

¼, sala, cozinha, banheiro social, área de serviço, não tem garagem coberta. Área 576 M². St Caldas d'ouest. Aceita financiamento. R\$130.000,00

¼, (sendo 2 suítes), sala, copa, cozinha, 2 wc, hidromassagem, área de serviço, varanda, churrasqueira, barzinho, quadra poliesportiva, piscina, quintal. Bairro Popular - Prox. Nova Vila R\$350.000,00

¼ (sendo 2 suítes), sala, copa, cozinha. 2 wc, área de serviço, churrasqueira, lavanderia, garagem p/ 4 carros. Itaguaí II - Prox ao fórum Ótimo acabamento R\$300.000,00

2/4 (sendo 1 suíte), 2 wc, sala, coz., área de serviço, varanda externa, 01 quarto no fundo. Itaici II Caminho para lago Aceita carro ou casa de 03 quartos. R\$300.000,00

¼ (sendo 1 suíte),sl, coz, banh.social,área serv. , garagem.Bairro Popular (prox nova vila) PRONTA PARA FINANCIAR . R\$140.000,00

Barracão com 4 cômodos, em 02 lotes Sta. Efigenia (lado de cima) R\$70.000,00
3/4 (sendo 2 suítes), sala, copa, cozinha, banheiro social, área de serviço, garagem. Bairro Nova Vila. R\$270.000,00

3/4 (sendo 1 suíte), sala, copa, cozinha, varanda do fundo, banheiro social, área de serviço, garagem, pomar. Prox ao Bouganville . R\$280.000,00

3/4 (sendo todos suítes), sala, copa, cozinha, banheiro social, área de serviço. Quiosque com churrasqueira , bar e piscina. No fundo uma edícula. Bairro Nova Vila. R\$200.000,00

¼ (sendo 1 suíte), sl,coz,banh.social, área de serviço, garagem. FASE DE ACABAMENTO. FINANCIAR. Área de 600 m² com construção de 143 m². St Caldas D'Oeste.

2/4 (sendo 1 suíte), sala, copa, coz. banheiro social, área de serviço, garagem. Pq Real. R\$120.000,00

LOTES / AREAS / SÍTIOS/SALAS

SALA - ITAICI I Com 360 M² de área construída, escritório, cozinha, banheiro. Excelente ponto comercial para salão de festa, distribuidora, mercado, igreja, etc. R\$200.000,00

PREDIO no Bairro Nova Vila na Av. B - SALAS COMERCIAIS
ÁREA acima Demae Medindo 1.983,95 m2

TERRA Entre Caldas Novas e Ipameri (mais prox a Ipameri) 14 Alqueires - 02 minas, energia, no asfalto, com benfeitorias (2 casas).

LOTE: SETOR UNIVERSITÁRIO - 360 m 2

ÁREA: ITAICI II Rua 31 Medindo 1.974 M2 (24,96 m frente e fundo laterais 79,34)

LOTE: MANSÕES DAS ÁGUAS QUENTES Qd.204 Lt 10 600 M2 R\$7.500,00

LOTE: CALDAS D'OESTE 02 lotes sendo um de esquina. Excelente localização

ÁREA: RIO QUENTE Com 2.000M² - antigo Posto gasolina Entrada para Esplanada do Rio Quente

Chácara No jardim Esmeralda área 10.000 m² Casa com 2/4, Sala Americana, Banheiro Social, Área de Churrasco Fogão Caipira, TQ. Peixe, Córrego no Fundo R\$140.000,00

Maurício Pacheco Negócios imobiliárias
Creci F: 6.158

Site: www.terracaldas.com.br
E-mail : tr-caldas@uol.com.br

Compra
Venda
Administra

Advocacia
Cível,
Previdenciário
(Aposentadorias revisões),
Trabalhista

R\$ 85.000,00

Minha Casa
Minha Vida CEF
Seu Sonho
Virou Realidade !

2 Quartos + 1 Suíte, sala
Banheiro social, Cozinha

FINANCIADA
EM ATÉ
100%

Sujeita a Aprovação
de Crédito Pela CEF

Av. Cel. Bento de Godoy, 152 centro
Caldas Novas - Abaixo dos Correios

(64) 3453.1780
9983.2780



NÍVEL "A"
Execução de Obras
de Edificações

**CONSTRÓI
VENDE
ADMINISTRA**

**Perez
Peixoto**
CRECI-CJ13972

Rua Antônio Coelho de Godoy, Qd. 10, LT. 1R,
Sala 2, St Oeste 75690-000 - Caldas Novas

☎ (64) 3453-1224 / 9251-0557
✉ contato@perezpeixoto.com.br
🌐 www.perezpeixoto.com.br

**CAIXA
AQUI**
Correspondente
Oficial

**VENDAS
CASAS**

ESTÂNCIA BOA VISTA- Casa 2/4, wc, sala/cozinha, despensa, área de serviço, quintal e muro. Ótima localização. R\$ 90 mil

ITANHANGÁ I - Casa 3/4 sendo 1 suíte, 3 WC, sala de estar e jantar, coz, despensa, área de serviço, garagem, quintal e dep. Empregada, com área construída de 200 m². Localização privilegiada em bairro nobre. Confira o valor

ITAICI II: Casa de 4/4, sendo 1 suíte, 2 WC, sala, copa, coz, área de serviço, despensa e garagem. Ótima localização. Confira o valor.

ITAGUAI II - Casa de 2/4, WC social, sala, coz, área de serviço e garagem coberta. Área construída de 72m². R\$ 85.000,00

ITAGUAI III - Casa 3/4 sendo 1 suíte, WC, sala, coz, área de serviço e garagem, com área construída de 89,32 m². R\$ 130.000,00

ITAICI II - casa de 3/4 sendo 1 suíte contendo WC com hidromassagem, WC, sala, copa, coz com armários planejados, garagem, muro e quintal, excelente localização R\$ 140.000,00

APARTAMENTOS

ATHENAS Apt. de 2/4 suítes, sala, cozinha, área de serviço, sacada e garagem. Valor: R\$ 160 mil

ATHENAS Apt. de 2/4 suítes, sala, lavabo, coz, sacada garagem R\$ 150 mil

LOTES/FAZENDAS

MANSÕES DAS ÁGUAS QUEUNTES - lote em condomínio, asfalto, água e energia, 200m² pronto p/ construção R\$ 18.000,00

ITAGUAI II: Lote com área plana de 385m² em Valor 28 mil. Contato: (64)-9279-1718

VEREDA DAS LAJES - chácara com 2.470,92m² R\$ 40.000,00

ZONA RURAL - Fazenda com 14 alqueires, plana, 100% cultivável com sede, energia, situada na Região de Ipameri a 36Km de Caldas Novas.

SALAS

SHOPPING CTC: Salas comerciais com 11m² R\$ 30 mil e 18m² R\$ 35 mil. Ótima localização

ÁREAS

PORTAL DAS ÁGUAS QUENTES: 1 área com 19.967,60m² com energia elétrica, área completamente plana, pronta para construção.

MANSÕES DAS ÁGUAS QUENTES

- Excelente área de 13.773m², totalmente plana com projeto para construção de 59 unidades. Aprovado para prefeitura, asfalto a poucos metros e poço, confira

JARDIM PARAÍSO - Área com 4.206,50 m² na Avenida. Coronel Bento de Godoy. Excelente Investimento, Ótima localização. Confira o valor

MANSÕES DAS ÁGUAS QUENTES

- Condomínio fechado, com entrada de 10 mil e saldo parcelado em 36 meses. No asfalto, água e energia pronto para construção. Excelente localização próximo a GO

ALUGUEL

APARTAMENTOS

BELLA CITA: Apto de 3/4 sendo 1 suíte, 1 Wc social, sala, coz com armários, sacadas, área de serviço e garagem R\$ 1.000,00

PORTINARI: Apto de 2/4, sendo 1 suíte, 1 banheiro social, sala, coz, área de serviço, sacada, garagem. Os WC, coz e quartos possuem armários. Ótima localização R\$ 500,00

JARDIM DOS TURISTAS-02 Apto: Cada, contendo 1 suíte, sala, coz, área de serviço e sacada. Ótima localização. R\$ 430,00

ILABELA - Cond fechado, com apto de 2/4, sendo 1 com sacada, sala/estar e jantar, WC, coz, área de serviço e garagem R\$ 650,00

TAMBORIL II: Apart. de 3/4, sendo 1 suíte, 1 WC, coz, armários, sacada e garagem R\$ 950,00 incluso cond.

PAINEIRAS - Apart. de 2/4, sendo um suíte, 01 WC social, sala, coz, área de serviço, 02 sacadas, garagem e mobiliado R\$ 500,00

CASAS

JARDIM SERRANO: Casa de 3 quartos, sendo 1 suíte, sala/cozinha, 2 banheiros área de serviço, churrasqueira com fogão a lenha, edícula, quintal amplo, garagem.

LOTES

LOTE DE ESQUINA- em frente ao Mirante da Serra com área de 350m², na R. Amazônia. Ponto de referência, duas quadras acima da choperia ipê. R\$ 625,00

SALAS

CENTRO - Salas comerciais no Shopping CTC no 2º Piso, com vista privilegiada R\$ 150,00

JARDIM DOS TURISTAS - Sala comercial, com 25m² e 01 WC Situada na Avenida das Nações com excelente localização R\$ 500,00

Na PEREZ PEIXOTO, com entrada de apenas R\$ 1 mil, você compra a sua casa com:

- * **Infraestrutura completa (asfalto, água, e energia);**
- * **Diversas plantas a sua escolha ;**
- * **Financiamento Caixa minha casa minha vida ;**
- * **ótima localização em área valorizada**
- * **Somos correspondente da CAIXA. Você não precisa ir á agência**

Não perca essa oportunidade única, faça-nos hoje mesmo uma visita

(*) Crédito sujeito a avaliação da Caixa

ÓTIMO NEGÓCIO: Casa na Avenida B do Itanhanga I com 4/4 sendo 1 suíte, 1 banheiro social, sala cozinha, despensa, área de serviço, quintal e garagem. Excelente para ponto comercial e/ou escritório. Confira o valor.

ESTÂNCIA BOA VISTA - casa 2/4, banheiro, sala/cozinha, despensa, área de serviço, quintal e muro, ótima localização

CRECI F7563
ML MEDEIROS
CONSULTORIA IMOBILIÁRIA
(64) 3454-1777
9201-0118 / 8422-0118

Chacara 3,600 m2 na beira do lagoColumba - Prox. Unicaldas R\$ 100.000,00

Fazenda 22 Alqueires RegiaoParaiso há 40Km Caldas Novas R\$ 45.000,00 alq. (sede, formada, luz, fone, água)

5 Lotes Jardim Brasilia R\$ 26.000,00 cada

Lotes St Universitario a partir de R\$ 13.000,00

Lote 360m2 prox. Unicaldas(Faculdade de Direito) R\$ 8.000,00

Area de 227,04m2 em frente Hotel Morada do Sol R\$ 700.000,00

Area 7.000m2 na Av. de acesso a GO 139

Casa 4/4 sendo 1suíte, sala ampla, cozinha ,escritório, toda no blindex, área de serviço e lazer toda na cerâmica, quintal gramado lote de 480m2. Caldas D'Oeste.

Casa 3/4 Itaguaí2 Nova Excelente padrão, piso porcelanato R\$ 220.000,00 Financia CEF

Casa Caldas D'Oeste 3/4 sendo 1 suíte nova, Bem Localizada R\$ 170.000,00

Flat mobiliado Golden Dolphin R\$ 75.000,00

Daniel
imóveis
Locação e Vendas
(64) 3454-1770
9214-7405
www.caldastur.com.br

VENDAS

APTO. 3/4 sendo um suíte, hall, sala, cozinha, área de serviço, vaanda em volta de toda área do apto., bem ampla. Averbado pronto p/ financiar. Bairro Popular c/ Mara Morena, R\$ 125.000,00.

CHÁCARA 80m2 de frente, formada / fruteiras, uma casa, com laje, água corrente nos fundos, água encanada potável. 200.00,00.

Apto 1/4 banheiro social sala e cozinha elevador e gás ed. Adriana praça 4 rodas valor R\$ 80.000,00 aceita carro

Lote na rua 19, qd 13 Jardim jussara R\$ 30.000,00

Vende-se casas de 1, 2 e 3/4, financiadas pela CAIXA

**COMPRA
VENDE
ADMINISTRA**

ÁGAPE
Imóveis & negócios
Consultor imobiliário
Waina Alexandre Martins CRECI F: 7913

Contatos :
(64)
3453-3969
9252-8108
8414-1522

"Saia já do aluguel", Casas Novas Financiadas pela CEF a partir de R\$ 90 mil

CASAS

Casa 5/4 Sendo 3 suítes, gara para 5 carros, terreno de 840 m2, ótimo imóvel no Bandeirantes. R\$ 300 mil

Casa 3/4 1 suíte, churrasqueira, piscina com cascata, terreno de 360 m2, Jd. Serrano. R\$ 95 mil

Casa Caldas do Oeste de 3/4, suíte, sala e cozinha amplas, 123,70 m2 construção e 440 m2 de terreno R\$ 180 mil

Casa de 2/4 sendo 1 suíte, edícula, terreno de 360 m2 todo gramado, portão e cerca elétrica, Bairro Itanhanga I. R\$ 130 mil

Casa Itanhanga II de 2/4, sala, cozinha e banheiro social, garagem coberta e área de serviço, lote com 360 m2 R\$ 90 mil

Casas no Setor Jardim Serrano a partir R\$ de 95 mil

Casa usada Itaguaí II, 3/4, suíte, sala, coz banheiro, garagem coberta, terreno 360 m2, R\$ 125 mil

www.agapeadministradora.com.br

LAILSON
IMOVEIS
CRECI 016353
R. Osmundu Gonzaga de Menezes Qd 16 Lt 15 Sl. 01 Legario Pinto

(64) 3453-7187
9201-5729

VENDA

LOTES

2 lotes - caldas do Oeste juntos 375.50m² casa

Lote Caldas do Oeste 309m² e 343m² R\$ 35.000,00

Lote em frente a praça 4 rodas 420m²

Terreno em frente o viturino 450m² oportunidade

FAZENDAS

Fazenda todas as regiões do Brasil

Fazenda a 10Km da cidade 3 alqueires, pomar, água a vontade R\$ 280.000,00

CASAS

Casa 3 quartos Caldas do Oeste R\$ 130.000,00 sala, cozinha, garagem para 2 carros cobertura 2 banheiro sendo 1 suíte

Casa 3 quartos Caldas do Oeste R\$ 115.000,00 sala, cozinha, 2 banheiros sendo 1 suíte

Casa 2 quartos, sala, cozinha, banheiro social lago das brisas R\$ 50.000,00 boa bonita batara

Casa 3 quartos sendo 1 suíte, sala, cozinha, banheiro social, potão elétrico, parque das brisas R\$ 70.000,00 a mais linda

Casa 3 quartos, sala, cozinha, garagem para 3 carros R\$ 85.000,00 de esquina parque real, simplesmente incomparável

Casa 3 quartos, 1 suíte, sala, cozinha, banheiro social, garagem, bairro serrinha murada R\$ 115.000,00

Casa serrinha 2 quartos murada pronta para financiar R\$ 95.000,00

Casa parque real 3 quartos, sala, cozinha, banheiro social R\$ 105.000,00

Apartamento 3 quartos lavra de ouro centro

Apartamento 3 quartos sala, cozinha, garagem própria com alguns moveis reformados

Vários terrenos em todas as regiões de caldas novas com infraestrutura preços variados só entra em contato nos acima para conferir!

3453-6155
9642-9604
(64)9293-2307
8403-4455
8142-1340
ZULEIDE Imóveis
Shopping Tropical piso C - sala LI 02
www.zuleideimoveis.com.br

APARTAMENTOS

Oportunidade Apto 1/4 aabb mobiliado R\$ 75.000,00

Apto 1/4 nas margens do lago enseada náutico partir de R4 100.000,00

Apto 1 e 2/4 nas margens do lago aldeia do lago a partir de R\$ 135.000,00

Apto 2/4 eldorado thermas park R\$ 145.000,00

(AGIO) Apto 1/4 casa da madeira frente p piscinas 42,00m² R\$ 75.000,00 + 56x R\$ 1750,00 9670)

Apto 1/4 ed. Rec. Dosburitis, térreo R\$ 57.000,00

Res. Ilha bela II Apto 2/4 R\$ 85.000,00

CTC ed. Araras apto 2/4 R\$ 85.000,00

Res. Costa rica Apto 2/4 R\$ 120.000,00

Boulevard suite hotel Apto 1/4 mobiliado R\$ 125.000,00

Cobertura 4/4 paradisio apart hotel rio quente R\$ 270.000,00

Apto 3/4 res. Aruba com 2 garagens R\$ 200.000,00

Apto 2/4 sendo 1 suíte res. Nova fronteira IV R\$ 120.000,00

LOTES

LOTES c/ 360,00m² Jardim Vitória: apartir de R\$:9.000,00

LOTE Av. Jardim Esmeralda: Murado R\$: 50.000,00

LOTES Belvedere II 6-Lotes juntos 360m² cada R\$:25.000,00 cada

LOTES Jardim Privé das Caldas apartir de R\$: 8.000,00

LOTES Residencial Náutico Prive das Caldas: apartir de R\$: 45.000,00

LOTES Residencial Marina de Caldas (Sonho Meu) apartir de R\$: 25.000,00 Parque Jardim Brasil: R\$:50.000,00

LOTE Mansões Recanto da Serra: R\$17.000,00

LOTES Residencial Primavera: apartir de R\$15.000,00

LOTES Setor Serrinha apartir de R\$: 6.000,00

LOTES Mansões da águas Quente 600,00m² R\$: 10.000,00

LOTES Av Z. Qd, LT, esquina 572,00m²) R\$: 135.000,00

LOTES Setor Universitario 360,00m² 13,000

CHACARAS JEQUITIMAR: 02 CHACARAS C/ 2.690,00m² e 2775,10m² R\$: 50.000,00 cada

AC
IMÓVEIS

3455-2474
(64) 9206-8090
8419-2303

Casa parque das brisas, casa de madeira 3/4, garagem, churrasqueira, piscina 120m² de construção R\$ 100.000,00

2 casas no setor Serrinha ¼, sendo 1 suite, sala, coz, garagem aceita financiamento pela caixa R\$ 120.000,00 cada

Casa Itaiçá III ¼, sendo 1 suite, sala, coz, área de serviço garagem, R\$ 85.000,00

Chácara com acesso ao lago com casa boa pomar, campo de futebol R\$ 250.000,00

Sobrado 3/4, sendo 2 suites, sala comercial de 180m², varanda em volta com 105m², barracão no fundo com 2/4, garagem p/ 4 carros R\$ 400.000,00

Área de acesso ao lago prox. Cavalo de fogo 5.000m² R\$ 350.000,00

Lote caldas do oeste 760m² R\$ 80.000,00

Lote Jardim Prive 532m² R\$ 18.000,00

Chácara nas mansões 2500m², com casa de 2/4, sala, cozinha, banheiro, garagem, R\$ 150.000,00

saraiva
IMÓVEIS

CRECI F/GO: 15.158

VENDA

CASA DE 2/4 E 3/4 pronta para financiar

Lote Itaguai III prox. a praça R\$ 47.000,00

3 lotes juntos av. próximo ao náutico R\$ 50.000,00

Lote no asfalto próximo à Lagoa Quente 1.500m² 25x60 R\$ 38.000,00

1 alqueire e meio saída para marzagão as margens da rodovia, bom de água a 7 Km de Caldas Novas R\$ 195.000,00

Lote de esquina em frente ao aeroporto R\$ 69.000,00

Apto 3/4, no centro aceita financiamento R\$ 116.000,00

Apto no náutico mobiliado R\$ 100.000,00

Apto 2/4 cpm parque aquático mobiliado R\$ 116.000,00

ALUGUEL

Apto. 1/4 semi mobiliado no centro R\$ 400,00

Rua Santos Dumont, 41, Qd. 19, Lt. 10, St. 03 Centro
(64) 8401-2396
3453-5678

CARVALHO
CORRETORA DE IMÓVEIS

(64) 3453-6304
(64) 9239-6320
(64) 9618-8249

Rua Dr. Siro Palmeston Esq. com Coronel Gonzaga Qd 25 A, Lt. 07 SALA 03 Centro CRECI-CF 13050

APARTAMENTOS

Prédio com : 12 kitnet mais 9 suites mais ou menos 800m² de área construída setor jardim Roma

Apto ¼ próximo dona xepa R\$ 60.000,00

Apto 2/4 no térreo nova vila R\$ 80.000,00

Apto ¼/4 residencial kanaxuê R\$ 450.000,00

Apto ¼ ville-resort ótima oportunidade

Apto ¾ residencial tropical sendo 2 suites todo mobiliado R\$ 150.000,00

CASAS

Ágio R\$ 30.000,00e parcelas de R\$ 380,00 itanhanga II

Casa 2/4 santa efigênia oportunidade

Casa 2/4 sendo 1 suite financiada pela caixa econômica 120.000,00

Casa de frios completa - centro R\$ 80.000,00

Chalés de 1 e 2/4 a partir de R\$ 55.000,00

LOTE/CHÁCARA

Chácara a partir de 1059m² ótima localização pequena entrada mais parcelas

Lote 360m² setor jequitimar R\$ 12.000,00

13 lotes totalizando uma área de 5000m² R\$ 450.000,00

1 lote 360m² setor serrinha R\$ 28.000,00

Lotes no itanhanga, Itaguai e serrano parcelados

FAZENDAS

Fazenda 14,05 alqueires, com casa, energia, curral embarcador, paiol, represa na porta e formada

Fazenda 27 alqueires, com 2 casas, Energia, nascente, terra para soja ou café

159 alqueires, cerrado e cultura, 2 sedes com curral, embarcador, 120 alqueires de soja

Fazenda 15 alqueires com casa, curral, energia, represa, cerrado e cultura

80 alqueires cerrado e cultura com curral, embarcador, energia, 3 tanques para peixe

Fazenda 5,7 alqueires casa, curral, energia, formada

Fazenda 8 alqueires, sede, área de lazer, campo de futebol, piscina

www.carvalhocorretoradeimoveis.tk
e-mail: carvalho.corretoradeimoveis@hotmail.com

REDE
Caldas Tur

www.redecaldas.com.br **CENTRAL DE RESERVAS**

(64) **3453-0716 / 9245-0471**

Cleber Gomes

Consultor Imobiliário

CRECI : F-16003

VENDAS

LOTES

ITAGUAÍ I : Rua 23 (360m²) R\$ 54.000,00

ITANHANGÁ II : Rua F-7 (360m²) R\$ 17.000,00

JARDIM TANGARÁ : Rua JT-4 (360m²) R\$ 19.000,00

HOLLIDAY : 3 Lotes juntos (total 1.325,25m²) R\$ 25.000,00 (cada lote)

CAMINHO DO LAGO (360m²) R\$ 12.000,00

LAGOA GODEM PARK (1.000m²) R\$ 15.000,00

CASAS

ITAGUAÍ III : Barracão em lote 360m² (2/4, sala/coz americana, WC) R\$ 80.000,00

JARDIM BELVEDERE : 2/4, sala, copa, coz, WC R\$ 88.000,00

ITAICI II : Rua 07, (2 quartos, sala, cozinha, banheiro) Lote 360m R\$ 120.000,00

SETOR PLANALTO: Próximo ao Aeroporto 2/4, Sala, Coz, WC R\$ 40.000,00.

ITANHANGÁ II: Cond. Veredas, (3/4, sala, coz, garagem, varanda) R\$ 75.000,00.

APARTAMENTOS

Residencial Tropical 2/4 sendo suites, sala/coz americana R\$ 138.000,00

Enseada Náutico 1/4, WC, sala/coz americana R\$ 115.000,00

Renaissance Park 1/4, WC, sala/coz R\$ 100.000,00

Res. Sol das Caldas 2/4, sala/coz, WC R\$ 150.000,00

CHACARAS

SETOR UNIVERSITÁRIO 8.000,00 m², com 2 Casas e 1 Barracão de 180m², Pomar e córrego no fundo R\$ 170.000,00

RIO QUENTE

CASA - CENTRO : (3/4 sendo 1 suite, sala/coz americana, WC social, murado e portão) Financiamento direto com proprietário R\$ 80.000,00.

TERRENO-CENTRO: Entrada da cidade, com Galpão/Sobrado, (1.500,00m²) R\$ 300.000,00.

LOTE-ESPLANADA: Rua Pará, (615,00m²) Com projeto aprovado para 28 apto R\$ 130.000,00.

CONSTRUÇÃO - ESPLANADA (350,00m²) Projeto Aprovado 22 aptos, esta na 2ª laje R\$ 120.000,00

Maré
Imóveis

Fone: (64) 3455-6429

CASAS

Casa pronta no jardim belvedere, 3 quartos pode ser financiada pela caixa Oportunidade

Casa Itaguai II 160m² de laje ¾, sendo 1 suite, sala, cozinha, banheiro social, R\$ 250.000,00

Casa Itaguai II 140m² de laje ¾, sendo 1 suite, sala, cozinha, banheiro social, R\$ 200.000,00

APARTAMENTOS

Apartamento 2/4, mobiliado, no Edifício Di Cavalcanti Oportunidade

Apartamento 2/4, e demais dependências, no Edifício Ayrton Sena;

CHÁCARA

Chácara no Portal das Águas Quentes, com casa boa, com pomar já produzindo, às margens do córrego, medindo 12.000m²;

FAZENDAS

Fazenda no asfalto de Pires do Rio, com toda infra-estruturar, 8,5 alqueires;

Fazenda no município bera do asfalto 22,5 alqueires

fazenda 33 alqueires 70% de cultura bom de água, fazenda montada a 2 Km do asfalto

Fazenda no Tocantins - Goianorte 700 alqueires planta 500 alqueires

LOTES

2 terrenos 720m² jardim serrano

Lote jardim dos turistas de esquina murado

Lote no Setor Belvedere, com 379m²;

Lotes (02) no Setor Aeroporto;

Lote no caldas d'oeste av. Araxá, 1000m²

Lote no itaguai GRANDE OPORTUNIDADE

Lotes na logoa parcelados

Terreno na Avenida Antonio Sanches, 960m², próximo a Polícia Militar;

Terreno no PITE, com asfalto, poço artesiano, casa c/ 4/4, 8.500m²;

Área 108.000m² na beira do corumbá

Sala no centro comercial fonte das termas, centro

AGORA EM MORRINHOS!!!

Master
Referência em Negócios **Corretora**

3413-5454



Vende-se uma casa ¾ setor Cordeiro 140m² de área construída, sendo uma suite, sala, cozinha, área p/ churrasco, garagem p/ 4 carros, pintura toda em textura

Vende-se uma casa nova Setor Jardim Goiás Sala, cozinha ¾ sendo uma suite, área de serviço, garagem p/ 2 carros



Vende-se uma kit net setor Cristo, sala, cozinha, quarto com suite, área de serviço e garagem, lote 360 m², valor R\$ 80.000,00

www.americaveiculosgo.com.br

AMÉRICA
VEÍCULOS E FINANCIAMENTOS

(64) 3455-3697

Celta 1.0 2p flex básico prata 2007/2007 R\$ 17.500,00

Corsa hatch 1.0 básico verde 1998/1998 R\$ 11.800,00

Corsa sedan classic básico cinza 2008/2009 R\$ 19.800,00

Escort sw 1.6 8v dh/ve/te cinza 2001/2001 R\$ 14.500,00

Fox 1.0 flex ar/dh preto 2007/2007 R\$ 24.500,00

Fiesta Hatch 1.0 flex dh/te/al/ve preto 2007/2008 R\$ 21.000,00

Gol 1.0 2p 16v básico verde 1998/1998 R\$ 9.800,00

Idéia 1.4 elx flex completo cinza 2009/2009 R\$ 32.000,00

Pajero Mitsubishi 3.0 v6 completo bege 1999/1999 R\$ 33.000,00

Palio economy 1.0 4p ve/te/al prata 2009/2010 R\$ 22.000,00

Palio ex 1.0 4 portas vè/te/al branco 1998/1998 R\$ 11.500,00

Parati g4 teckfild completo preto 2007/2008 R\$ 28.500,00

Peugeot 206 completo vermelho 2004/2004 R\$ 18.500,00

Rua P, Qd. 13 Lt. 1-B Jd. Roma (em frente a SMT)

anunciou vendeu

Classificados **Geral**

64. 3453-8883 9293-5381

redacao@gazetadoestado.com.br

IMÓVEIS

Vendo 3 lotes juntos no Caldas do Oeste com área de 1.646 m² R\$ 100.000,00 celular 9248-8885

Vende-se barracão de 2 quartos, sala, cozinha, banheiro, varanda e área de serviço um lote inteiro de 360 metros quadrados no bairro Itaguai III. Veja imagens e descrição em: www.cristianoborgesimoveis.com.br. Contato: (31) 9303-0693, Tratar c/ Cristiano.

Vende-se uma chácara no Itanhanga com luz ágio de R\$ 1.500 restante em prestações de R\$ 550,00. Fone (64) 9618-6111

Oportunidade - 2/4, sendo 1 suite, 1WC, sala, coz, área de serviço, varanda ao redor R\$ 120.000,00 Itaguai II (64) 9211-8470

Casa 3 quartos sendo 1 suite, sala, cozinha, banheiro social, potão elétrico, parque das brisas R\$ 70.000,00 a mais linda (64) 9201/5729

Casa bairro popular 3 QUARTOS, sala, coz, 2 WC financiada pela caixa R\$ 135.000,00 (64) 9206-8090

Casa parque real 3 quartos, sala, cozinha, banheiro social R\$ 105.000,00 (64) 9201-5729

Lote de esquina em frente ao aeroporto R\$ 69.000,00 (64) 8401-2396

Vende-se Lava Jato bem montado com clientela (64) 8135-5761/9276-1187

DIVERSOS

VENDE-SE 2 jogo de roda um ar 16 e um com ar 14 com os pneus semi novos (64) 3453-5699 - 9286-3344

VENDE-SE Playstation 3 Slim com 6 jogos originais + controle raquete tênis + controle + camera (zero) (64) 3453-5699 - 9286-3344

VENDE-SE Toca CD mp3 sony com entrada p/ pen drive, par de coaxial pioneer, um subwoofer 12 polegadas

VEÍCULOS

Strada 1.4 cs flex ar/dh branco 2006/2007 (64) 9259-5210

Vende-se um astra 2000 completo por R\$ 18.000,00. aceita lote ou carro de menor valor como parte do pagamento. contato 3455-1063 falar com genezi ou João caetano

Pickap corsa 1.6 básico branco 2000/2001 (64) 9259-5210

S10 c. dupla 2.4 gas completo cinza 2005/2006 (64) 9259-5210

S10 colina 4x4 completo preto 2006/2007 (64) 9259-5210

Gol 1.0 8v 2p básico branco 2003/2004 (64) 9259-5210

Gol 1.0 mi 2p básico branco 1997/1997 (64) 9259-5210

Camionete f75 reliquia básico azul 1983/1983 (64) 9259-5210

Oportunidade !

Vende-se Lotes na cidade do Rio Quente

(64) 9259-5210

VENDE-SE

Celta 2001/2001, preto com pneus novos e som

(64) 9290-7343

VENDE-SE

Restaurante montado, com central de gás, 90 lugares no centro Caldas Novas GO

Tratar : (64) 9237-9462

william Imóveis
 (64) 3453-0518
 9292-2957 / 9211-8470

CASAS

Oportunidade - 2/4, sendo 1 suite, 1WC, sala, coz, área de serviço, varanda ao redor R\$ 120.000,00 Itaguaí II

3/4, 1 suite, 1WC, setor Boa Vista R\$ 95.000,00 **pronta p/ financiar**

Oportunidade - Sobrado St Bandeirante e Itanhanga 4/4 completo

Casa 3/4 nova - 360m² setor serrinha R\$ 120.000,00

Oportunidade - 02 chales no portal do lago R\$ 70.000,00

APARTAMENTOS

Portal do Lago mobiliado R\$ 115.000,00

2/4 R\$ 155 mil setor Bandeirante c/ P aquático

3/4 3 suites completo R\$ 230.000,00 Setor Oeste, **O melhor da cidade!**

3/4 no centro / setor oeste R\$ 160.000,00

LOTES

Oportunidade 360 m² murado R\$ 70.000,00 Itanhanga

500 m² de esquina R\$ 70.000,00 Bandeirante

Área de 2440m² - 9 lotes juntos caldas do oeste

GlauCIA Corretora de Imóveis
 CRECI 11.926
 (64) 3453-2020 / 9283-2478 / 9907-5741
 glaucia_corretora@hotmail.com

VENDA CASAS

Casa ¾ Caldas D'oeste financiada R\$ 130.000,00

Casa ¾ nova financiada pela caixa R\$ 120.000,00 no Serrinha

Casa 2/4, sala, cozinha, banheiro social caldas D'oeste nova R\$ 100.000,00 Financiada

Casa com edícula setor Itaiaci I R\$ 135.000,00

Casa ¾ com edícula e churrasqueira Jardim Itanhanga I R\$ 320.000,00

Casa ¾, com laje 360m² nova jardim Esmeralda financiada R\$ 140.000,00

Casa 2/4 com uma suite ½ terreno R\$ 95.000,00 Nova Vila

Casa 3/4 Caldas D'oeste R\$ 130.000,00

Casa no caldas do oeste 2/4, sala cozinha, 2 banheiros **Oportunidade!**

APARTAMENTOS

Apto ¼ mobiliado centro R\$ 70.000,00

Apto mobiliado R\$ 60.000,00

Apto ¾, sala, cozinha, banheiro social Santo André centro R\$ 120.000,00

LOTES

Lote Itaguaí II murado R\$ 35.000,00

Lote no jardim esmeralda R\$ 30.000,00

2 lotes no Caldas D'oeste 555 mts cada Q: 40 R\$: 43.000,00 cada

Lote 760 mts Caldas D'oeste R\$ 80.000,00

2 lotes juntos Parque Real R\$ 22.000,00 cada

2 lotes juntos setor Universitário R\$ 25.000,00 os 2

Lote jardim Esmeralda 360m² R\$ 26.000,00

Lote no Itaguaí III R\$ 47.000,00

CHÁCARAS

Uma chácara 1 alqueiro e meio boa de água 200.000,00

Fazenda de 90 alqueiros proximo a Marzagão 25.000,00 o alqueiro

ALUGUEL

Apartamento no centro 2/4 sendo uma suite cozinha, sala, WC social

Casa Itaguaí II 2 quartos sala, cozinha, 1 banheiro social

Wilma IMÓVEIS
 CRECI-14467
 Fones: (64) 3453-0732 / 8404-2037
 9262-5388 / 8105-0980
 Rua Antônio Coelho de Godoy Qd. 25, Lt. 12 Sala 5 Ed. Topázio
 e-mail: wilmalucia.dejesus@hotmail.com
 www.wilmaimobiliaria.com.br

VENDAS CASAS

Casa 3 quartos sendo 1 suite banheiro social sala, cozinha, armarios, garagem para 3 carros, canil, area de serviço Itaiaci II R\$ 200.000,00

Casa 3/4, sendo 01 suite com banheira p/ 04 pessoas, sala, copa, cozinha, garagem coberta com portão eletrônico, quintal grande. R\$ 280.000,00

Casa 2/4, sala, cozinha, area de serviço- Jardim Serrano R\$ 75.000,00

Casa inacabada com dois lotes murados 720 m² em ipameri 2 quarto, sendo 01 suite, banheiro, 02 salas, cozinha. Aceitamos: carro, gado e lote em Caldas Novas -GO

APARTAMENTOS

Apartamento 2 quarto, Residencial Nova Fronteira II Nova Vila R\$70.000,00

Apartamento 1/4, WC, sala, cozinha, golden dolphin R\$ 70.000,00

Apartamento 1 quarto, Residencial Girassóis no fundo da Pousadinha R\$65.000,00

LOTES

Apartamento 2/4 Edifício Paineiras semi-mobiliado R\$120.000,00

Aptartamento 2/4 Edifício Aliança R\$100.000,00

Apartamento 2/4 Edifício Cesar park de canto R\$90.000,00

Apartamento de 1/4 mobiliado SPLENDOR R\$ 115.000,00

LOTES

2 alqueires com 600 m² de margem do Corumbá com casa, fogão caipira, água da minha, parte já formado, ótimo para pesca. Valor R\$100.000,00 aceita carro ou imóvel em Caldas Novas

2 quadras fechadas próximo Lagoa Quente Área de 2.880 m² para construção de prédio Avenida Belvedere R\$600.000,00

Chacara com casa de 2/4 com 9.000 m² de area, poço de peixe, cerca de alambrado proximo a cidade de caldas R\$ 200.000,00 aceita proposta

Vende-se uma chácara com área 2.719m² com córrego nos fundos Itanhanga II R\$ 50.000,00 aceita proposta

Palmerston Imobiliária
 CJ 017893
 (64) 3453-8008
 Av das Nações qd 06 Lt 13/14 Jardim dos turistas

CASAS

Santa Efigênia 2/4, sala, coz, WC, Toda murada. Valor 40.000,00

Itaiaci II, 3/4, sendo 01 suite, sala, coz, wc social, Garagem para 05 carros, toda na laje. Valor 125.000,00

Itaiaci II, 3/4, sendo 01 suite, sala, Coz, WC social, garagem para 02 carros. Valor: 140.000,00. Aceita Financiamento

Itaguaí II, Toda na laje, piso em porcelanato, com 4/4 sendo 01 suite, WC social, coz, sala, lavanderia, garagem para 04 carros. Toda murada com cerca elétrica e portão eletrônico. Valor 250.000,00

02 Casas Bairro Jardim Serrano, com área construída de 70m², com 03 quartos sendo 01 suite, sala, coz, área de serviço. Casas novas no R\$ de 95.000,00 cada; PRONTAS PARA MORAR E FINANCIAR.

Bairro Itaguaí III, casa com 2/4, WC social, ampla sala com porta em blindex, coz, com jardim na frente e na lateral.

Casa 3/4 sendo 01 suite, ampla sala, coz, WC social, área em L, com cozinha e churrasqueira; 147,00m² de área construída. R\$ 220.000,00

LOTES

Chalé na Quadra 57, Mansões das Águas Quentes, com 02 suítes, 01 sala de estar, 01 sala de jantar, garagem para 04 carros. Em ótimo estado de conservação. Aceita financiamento 120.000,00

BARRACÃO

Itaiaci II, 03 quartos, sala, cozinha, Banheiro social, toda na laje Valor 75.000,00.

Itaiaci II, 03 quartos, sala, cozinha, Banheiro social, toda na laje, Valor 75.000,00.

Itanhanga I, Construído em meio lote, todo murado, com 02 Quartos sendo 01 suite, banheiro social, cozinha tipo americana, Lavanderia e garagem para 01 carro. Valor 110.000,00 São dois barracões.

APARTAMENTOS

Casa linda no Bairro Belvedere, 3/4 sendo 01 suite com close, WC com 02 chuveiros, 02 lavatórios, 01 sala ampla, cozinha, área externa toda jardinada e área de serviços reservada. Oportunidade única 250.000,00

Casa no Bairro Itanhanga I, rua B-03, 180.000,00

Chalé no Recanto de Caldas. Valor: 4.000,00 (quatro mil reais) área de 240m².

lote no Jardim Prive das Caldas, Por 20.000,00 (vinte mil reais)

02 lotes no Jardim Esmeralda, Quitado e escriturado.

Ágio de 01 lote no Bairro Alto da Boa Vista, com Asfalto, água, energia e meio fio prontos; no valor de R\$ 7.000,00 (de entrada + parcelas de 277,00

Correspondente Autorizado
CAIXA
AQUI

Reserva de apartamentos de 1, 2 e 3/4 para temporada

Imperiu's

Fones (64) 3455-6719 / 9284-0530
 9964-1731
 (61) 9142-6302
 (62) 9180-4337

VENDA CASA

Casa 3/4, sala, cozinha, wc social no jardim metodista R\$ 110.000,00

3 Casa de 3 quartos, sendo 1 suite tudo murado 110 m², muro na frente com blindex R\$ 160.000,00

Setor Lago das Brisas Casa 03 quartos, garagem para 04 carros e churrasqueira. R\$ 100.000,00

Setor de Mansões Sobrado com 5 quartos, sendo 02 suítes, 02 salas, Cozinha, 02 banheiros sociais, garagem para 06 carros, cerca elétrica, alarme, 02 churrasqueiras, varanda e piscina. Atrás da antiga Fiat. 250.000,00

Setor universitario casa 2 quartos; sola, cozinha, banheiro social, murada lote com 360m² R\$ 90.000,00

Setor Parque das Brisas casa com 3 quartos, 1 suite, garagem para 3 carros, R\$ 75.000,00

MANSÕES - chale com 3 quartos, sala, cozinha 1 suite, garagem para 3 carros, salão de festa, na Qd 129 R\$ 95.000,00

APARTAMENTOS

Residencial Aquarius 1 quarto sem mobília, área de lazer com 10 piscinas, sauna. Apenas R\$ 115.000,00

Residencial Porto Bello 2/4 com área de lazer. R\$ 65.000,00

Residencial Jonas Lopes 2 quartos, sala, cozinha, banheiro social sendo 2 suítes, centro da cidade. R\$ 110.000,00

Thermas Place Apto Mobiliado com rendimento garantido. apenas R\$ 65.000,00

Apto residencial acquaville quarto e banheiro com acesso ao clube tropical R\$ 65.000,00

Residencial Ecologic park Apartamento com 2 quartos, sala, coz Mobiliado, 10 piscinas, só R\$ 130.000,00.

Apto quarto e banheiro com 28m² no shop aguas calientes - centro caldas novas mobiliado R\$ 80.000,00

Lagoa quente flat hotel em frente a lagoa quente apartamentos mobiliados R\$ 85.000,00

Residencial Aquarius Apartamento 1/4, varanda com 10 piscinas R\$ 115.000,00

LOTES E ÁREAS

Lotes com 500M² a partir de R\$ 240,00 Mensais

Setor Serrinha Lote com 402m², esquina, Avenida. B, Quadra. 17. Lote 14 R\$ 25.000,00.

Lote com 600m² qd 204 lote 10 no setor mansões aguas quentes em frente ao centro de treinamento do time de caldas novas R\$ 11.000,00

Setor de Mansões Área com 12.000m² na quadra 265, dividido em 28 lotes como margem uma área de preservação e água em abundancia. R\$ 120.000,00

Setor Jardim. Dos Turistas Área com 1.170 m². Sendo 3 Lotes, juntos ou separados, com 390m² cada um. Av. das Rosas, Q.8 Lt. 19,20,21. Valor da área: R\$ 180.000,00, lote separado: R\$ 60.000,00

SALAS COMERCIAIS

VENDA

Sala comercial com 16 m² piso D, Shopping Tropical R\$ 20.000,00

Sala comercial com 16m² piso C, shopping Center tropical, em excelente estado de conservação apenas R\$ 20.000,00.

ALUGUEL

Sala comercial com 32m², piso C, Shopping Center Tropical R\$ 650,00 - INCLUSO COND.

Residencial Beija Flor apto 201, 2/4, sala, cozinha, banheiro, ótima localização, nova vila mobiliado R\$ 500,00

APTO COM PARQUES AQUÁTICO TERMAL DE 1, 2 E 3/4 PARA TEMPORADA NOS MELHORES FLETS DA CIDADE

Adquira esta idéia:

Gran Thermas resort
 Lagoa Quente - Caldas Novas

Apartamentos 100% mobiliados Investimento e diversão na medida certa

Gran Thermas Resort Parcelado em até 60 meses direto com a construtora. A partir de R\$ 396,00 mensais com 24 piscinas, área de 175 mil m²

Guilherme

NEGÓCIOS IMOBILIÁRIOS

CRA 12.836/GO
CRECI 14.426/GO

Novo conceito no ramo imobiliário,
financiamento habitacional
Minha Casa Minha Vida,
ótima oportunidade!

ALUGA-SE

APTO MOBILIADO- R\$ 810,00 C/COND 2/4, sendo 01 suíte com sacada, 01 WC, sala, Coz, Área de Serviço, e Garagem. (Veja as fotos no site - COD FOTO: 124)

CASA HANASHIRO - COND. OLGA ATAMAN-CHUK - R\$ 720,00 C/ COND. Casa Nova, com 3/4, suíte, sala, coz, área de serviço, garagem. Ao lado da rodoviária. (Veja as fotos no site - COD FOTO: 198)

CASA - CALDAS DO OESTE R\$ 650,00 Casa com 2/4, sendo 1 suíte, 1 banheiro social, sala, copa, coz, área de serviço, 01 dispensa no fundo, garagem para 02 carros, quintal super espaçoso. (Veja as fotos no site - COD FOTO: 95)

CASA - SÃO JOSÉ R\$ 560,00 Casa de 3/4, 01 suíte, sala, cozinha, WC, área de serviço e garagem para 02 carros.

LOTE BANDEIRANTE - R\$ 1300,00 Lote com 420 M² de esquina, bairro nobre de grande valorização, próximo a Praça do Cerrado, todo plano. Monte neste belo terreno seu grande negócio!

CASA NOVA - COND. Walta Marques R\$ 750,00 Casa com 2/4, sendo 1 suíte, 1 WC, sala, coz americana, gara p/ 1 carro, área de serviço, piscina, campo de futebol, porteiro 24 horas, local super seguro. Obs: Este valor já esta incluso o cond, Casa em cond fechado com piscina! (Veja as fotos no site - COD FOTO: 222)

Casa - Estância dos Buritis Casa com 4/4, 1 WC social, sala, copa, coz, área de serviço, gara p/ 2 carros. Tendo no fundo um barracão com sala, coz, WC e 1/4 e do lado de mais 1 WC. Ótima localização bem próxima ao Pronto Socorro! (Veja as fotos no site - COD FOTO: 233)

Kitnet's - ITAICI R\$ 250,00 Próximo ao fórum.

Salas Comerciais - Shopping Fonte das Thermas R\$ 280,00 Enfrente a Praça Mestre Orlando.

Apartamento - Cobertura no Centro com piscina R\$ 1.300,00 Piso principal com 3 dormitórios, sendo 1 suíte com guarda-roupa embutido com hidromassagem e sacada, 1 WC social, sala ampla com sacada e uma linda vista para a cidade, copa, coz com armários embutidos. Segundo piso com 1 suíte amplo, 1 WC social, ducha, piscina, garagem para 03 carros. Ótima localização, ao lado das Casas Bahia. Obs.: Este valor já esta incluso o condomínio. (Veja as fotos no site - COD FOTO: 237)

Sala comercial em ótima localização, grande fluxo de turistas! no corredor principal, corra logo e garanta esta bela sala comercial para você montar seu negócio. (Veja as fotos no site - COD FOTO: 162)

APTOS - ITANHANGÁ II R\$ 1500,00 São 2 sobrados com a seguinte estrutura: Piso principal com sala ampla, coz, 1 WC, área de serviço, dispensa, garagem para 01 carro. Segundo piso com 3/4, sendo 1 suíte ampla com sacada, 1 WC social. Todo no porcelanato, bairro nobre, seja o primeiro a morar neste belo sobrado, excelente localização, linda vista para a serra. (Veja as fotos no site - COD FOTO: 247)

CASA - ITAICI R\$ 300,00 Casa com 02 quartos, sala, banheiro e cozinha. Ao lado do fórum!

Sala Comercial - Shopping Águas Calientes R\$ 750,00

CASA NOVA - OPORTUNIDADE - JD. HANASHIRO Casa com 3/4, sendo 1 suíte, 1 WC, sala, coz, área de serviço coberta, garagem para 01 carro, toda gramada, jardinagem, acabamento diferenciado. (Veja as fotos no site - COD FOTO: 205)



(64) 3453-5526 / 8402-3606 / 8115-949 www.guilhermeimoveiscn.com

RICARDO
i m ó v e i s
CRECI - J13407

MATRIZ

Fone: (64) 3453-5005
Shopping CTC, Salas 19/20
Centro

FILIAL

Fone: (64) 3453-6006
Av. Antônio Sanches Fernandes
Qd. 12 Lt. 01 - Itaguaí I

CONVENIÊNCIA
BRB

Saques, Depósitos, Extratos
Bancários BRB e pagamentos
de boletos em geral

VENDAS

Casa com 4 quartos sendo 3 suítes, sala, copa, cozinha, banheiro sócia, área de serviço, área de lazer com piscinas, sauna, campo de futebol, bar e churrasqueira, no Condomínio Residencial Village.

Casa com 4 quartos sendo 1 suíte, sala, cozinha, banheiro social, área de serviço e garagem, área de lazer com piscina sito a Rua D-12, Qd. 93, Lt.08, setor Itanhanga (aceita permuta com imóvel em Brasília).

Casa com 3 quartos sendo 1 suíte, sala, cozinha, banheiro social, cozinha americana, dispensa, área de serviço e garagem, Rua B-3, Qd.09, Lt.24, Itanhanga I, R\$ 230.000,00.

Casa com 3 quartos sendo 1 suíte, sala, cozinha, banheiro social, área de serviço e garagem, toda no porcelanato Rua 01, setor Caldas do Oeste. **Oportunidade!**

Chalé nº 26, com 3 quartos sendo 3 suítes, sala, cozinha americana, área de serviço e garagem para 2 carros, quiosque com churrasqueira, 285 m² de construção, guarda-roupas embutidos nos quartos, situado a Qd.33, setor Mansões das Águas Quentes. R\$ 100.000,00.

Aptº no Eldorado Flat com 1 quarto, sala/cozinha, banheiro social, sacada e parque aquático.

Aptº no 4º andar, com 2 quartos sendo 1 suíte, sala, cozinha, banheiro social, área de serviço, sacada e garagem, área com churrasqueira e piscina no Edifício Orquídeas da Serra (Próx. ao Ginásio se Esportes) R\$ 95.000,00.

Flat (NOVO) mobiliado, com quarto, banheiro e sacada no Acqua Ville II R\$ 70.000,00 aceita proposta.

Área com 4.836 m², cerca de Alabrado, situada em Sobradinho-DF, na DF-150 com DF-07, Km 14 R\$ 250.000,00 (Aceitamos permuta, carro ou imóvel em Caldas Novas-GO).

Lote com 550 m² frente para GO 213, no Residencial Primavera R\$ 30.000,00 (Aceita carro no negócio).

Lote com diversas construções situado a Rua 18, Qd.67, Lt.14, setor Itaici R\$ 200.000,00.

Lote situado a Rua BV 22, Qd.31, Lt.20 setor Bela Vista.

Área com 2.000 m², com córrego no fundo (próximo ao Campus I da Faculdade Unicaldas) R\$ 50.000,00.

ALUGUEL MATRIZ

Aptº no 3º andar com 3 quartos sendo 3 suítes, sala, copa, cozinha, banheiro social, área de serviço, sacada e garagem, área com churrasqueira e piscina no Edifício Orquídeas da Serra (Próx. ao Ginásio se Esportes) R\$ 95.000,00.

ALUGUEL FILIAL

Aptº com 2 quartos sendo 1 suíte, sala/cozinha, banheiro social, área de serviço, garagem e duas sacadas, no Condomínio Residencial Monte Serrah R\$ 600,00 (incluso o condomínio).

Casa 3 quartos sendo 1 suíte, sala, cozinha, banheiro social, área de serviço e garagem, Rua B-13, setor Parque das Brisas R\$ 500,00.

Casa com 2 quartos, sala, cozinha, banheiro social, área de serviço e garagem Rua E-04, setor Itanhanga II R\$ 450,00.

Casa com 2 quartos sendo 1 suíte, sala, cozinha, banheiro social, área de serviço e garagem, área de lazer com churrasqueira e piscina Rua 05, setor Jardim Hanashiro.

Casa com 3 quartos sendo 1 suíte, sala, cozinha, banheiro social, área de serviço, garagem e quintal na Rua 69, Itaguaí II.

Galpão comercial no setor Itajá (Próximo ao Banco de Sangue) R\$ 1.500,00.

Sala comercial Rua 13, setor Itaici R\$ 1.000,00.

CONFIRA AS NOSSAS OFERTAS !!

EM BREVE, VOCÊ PODERÁ ADQUIRIR SUA CASA COM 03 QUARTOS SENDO 01 SUÍTE, SALA/COZINHA, BANHEIRO SOCIAL, ÁREA DE SERVIÇO E GARAGEM, COM EXCELENTE ESPAÇO GOURMET.

Localização privilegiada e ainda mais, os compradores serão beneficiados com um título da Lagoa Quente. Saia da burocracia das instituições financeiras, o financiamento será direto com a construtora e com parcelas que cabem no seu bolso

CRECI: 11.809

Ramon Imóveis

Compra - Venda - Adm. de Imóveis

(64) 3453-1750

www.ramonimoveis.com

Rua Osmundo G. de Menezes nº 270 - Centro - Caldas Novas - GO

ALUGUEL
 KITNET - Itaguaí I - 2/4, sendo 01 suíte, 01 WC social, sala, coz., área de serviço. (estacionamento somente para moto) R\$ 305,00
 KITNET - Caldas do Oeste - 1/4, 01 WC, sala, coz e área de serviços. R\$ 385,00
 KITNET - Itaja - 1/4, 1 banheiro social, sala, cozinha, área de serviço e estacionamento. R\$ 285,00
 APTO no Portal das Águas Quentes - 1 quartos sendo 1 suíte, sala, cozinha, área de serviço e garagem MOBILIADO. R\$ 355,00 incluso cond. e água.
 APTO 02 - Itaiç II - 03 quartos, sendo 01 suíte, sala, cozinha, área de serviço e garagem. R\$ 705,00
 APTO 05 e 06 - Itanhangá I - 02 quartos, 01 banheiro social, sala, cozinha, área de serviço, sacada e estacionamento. R\$ 355,00.
 APTO - Santa Efigênia - 2 quartos sendo 1 suíte, banheiro social, sala, cozinha, área de serviço e sacada. (não tem garagem). R\$ 505,00 s/ sacada.

APTO 305 - Jardim Paraíso I - 2/4, sendo 01 suíte ampla, sala ampla, coz., área de serviço e garagem. (elevador, cerca elétrica, semi mobilizado) R\$ 705,00 Incluso condomínio.
 APTO no Itaiç II - 3/4, WC social, sala, cozinha, área de serviço, alpendre e estacionamento. R\$ 455,00
 APTO no Itaiç II - 2/4, WC social, sala, coz., área de serviço e estacionamento. R\$ 385,00
 APTO 05 - Centro - 2/4, sendo 01 suíte, sala, cozinha, área de serviço e copa. Sem garagem. R\$ 655,00
 APTO 03 - Itaguaí I - 1 quarto, 01 banheiro social, sala, cozinha, área de serviço e garagem. R\$ 375,00 com garagem R\$ 355,00 sem garagem.
 APTO no Nova Vila - 03 quartos, sendo 01 suíte, 01 banheiro social, sala, cozinha e área de serviços. R\$ 605,00 sem garagem R\$ 625,00 com garagem.
 APTO - Duplo. Res. Itaguaí I - 01 suíte máster, 02 quartos, 02 banheiro, cozinha, copa, área de serviço, sacada e duas garagem. R\$ 1.205,00

APTO - Itanhangá I - 3/4, sendo 01 suíte, 01 WC social, sala, coz., área de serviço e garagem não coberta, não tem sacada. R\$ 955,00
 APTO - Nova Vila - 2/4, sendo 01 suíte, 01 WC social, sala, coz., área de serviços e garagem. R\$ 585,00 Incluso cond. e água.
 SOBRADO - Parque Real - 01 quarto, 02 WC social, sala, coz., área de serviços, sacada e garagem. R\$ 425,00
 CASA - Cond. Girassóis - Mansões das Águas Quentes - 02 quartos, sendo 01 suíte, banheiro social, sala, cozinha, área de serviço e garagem. R\$ 455,00 (Incluso Cond.)
 CASA - Estância Itajá - 02 quartos, sendo 01 suíte, 02 salas, copa/cozinha, área de serviços e garagem não coberta. R\$ 505,00
 CASA - Nova Vila - 02 quartos, banheiro social, sala, cozinha, área de serviço e estacionamento coletivo. R\$ 405,00 + R\$ 30,00 Água.
 CASA - Itaguaí II - 03 quartos, 01 banheiro social, sala, cozinha, área de serviço e garagem. R\$ 655,00

CASA - Itaguaí II - 02 quartos, sendo 02 suíte, sala, cozinha, área de serviço e garagem. R\$ 405,00
 CASA - Caldas do Oeste - 03 quartos, 01 banheiro social, sala, cozinha e varanda. R\$ 625,00
 CASA - Hanashiro - 02 quartos, 01 banheiro social, sala, cozinha, área de serviço e garagem para 5 veículos. R\$ 485,00
 CASA MOBILIADA no Setor Lagoa Quente - 02 quartos, sendo 01 suíte, 01 banheiro social, sala, cozinha, área de serviços e garagem. R\$ 605,00
 CASA COMERCIAL - Bandeirante - 04 quartos, sendo 02 suítes, 01 banheiro social, 02 salas, cozinha, área de serviço, garagem e edícula. R\$ 4.505,00
 GALPÃO - Rodovia Jardim Serrano. 100 m² do lado direito / 130 m² do lado esquerdo. R\$ 1.505,00 lado esquerdo/ R\$ 1.305,00 lado direito.
 SALA - Shopping Águas Calientes - R\$ 705,00
 SALA - Centro - Medindo aproximadamente 166m², com 01 banheiro social. R\$ 3.355,00

SALA - Itaguaí - 02 salas comerciais com 01 banheiro social cada. R\$ 2.005,00 menor R\$ 2.505,00 maior
 SALA - Itaiç II - 01 WC social, medindo aproximadamente 17,34 m². R\$ 655,00
 SALA - Esplanada do Rio Quente - com aproximadamente 860,00 m², com mais 1.100,00 m² construídos, em um lote de 1.680,34 m², com 1 APTO de 03 quartos, 01 banheiro social, sala, cozinha, com mais 04 salas comerciais, 02 banheiros na parte externa. R\$ 4.000,00
 SALA no Centro AV. CEL BENTO DE GODOY CEMTRO - Medindo 100 m². R\$ 1.505,00
 SALA NAAV. CEL BENTO DE GODOY Itanhangá - Sala com 01 WC social. R\$ 355,00
 SALA no Santa Efigênia - Medindo aproximadamente 200m². R\$ 1.805,00
 SALA - Olegario Pinto - 100 m² - R\$ 655,00.
 SALA no Center Caldas - Orcalino Santos, Shopping Center Caldas Flat. R\$ 405,00 + Condomínio.

SALA 01 - Olegario Pinto - Com um banheiro social medindo 17,34 m². R\$ 885,00 Consultório Odontológico montado. R\$ 555,00 Loja.
 SALA - Olegario Pinto - R\$ 555,00
 SALA Comercial com 200m² Rua da Feira Situado Qd 17 Lt 06 Av. das Nações.
VENDA
 TEMOS CASA P/ VENDER FINAN PELA CAIXA MINHA CASA MINHA VIDA.
 APTO - 1 Qto mobiliado no Ed aquários c/ parque aquático.
 APTO - 2 Qtos c/ suíte, c/ parque aquático Residencial Prive I.
 APTO - Residencial Di'Roma no Rio Quente.
 LOTE PARQUE REAL - Medindo 900 m² . R\$ 75.000,00
 LOTE NO CENTRO - Medindo 337 m² c/ galpão. R\$ 280.000,00.
 CHACARA no Caldas Oeste - Com 02 piscinas. R\$ 200.000,00



CRECI: 11.809

Danilo Imóveis

(64) 3453-2826 / 8403-6927

ALUGUEL
 SALA COMERCIAL contra esquina no Setor Jardim dos Turistas, atrás da Pousadinha. R\$ 400,00.
 CASA 2/4, sala, cozinha e banheiro social. Setor Estância dos Bunitis. R\$ 280,00

VENDE
 OPORTUNIDADE CASA ¾ sendo uma suíte em construção no Setor Bela Vista. R\$ 95.000,00.
 CASA 2/4, sala, cozinha, banheiro, garagem. Setor Santa Efigênia. R\$ 40.000,00
 APTO 1/4, Residencial Renaissance ágrio R\$ 55.000,00
 CHALÉ de 2/4, sala, cozinha, garagem, banheiro social Qd 127 mansões R\$ 70.000,00
 LOTE nas Mansões das Águas Quentes R\$ 10.000,00
 LOTE no Setor Belvedere R\$ 22.000,00
 LOTE no Caldas do Oeste com barracão no fundo R\$ 70.000,00.
 LOTE Setor Portal das Águas Quentes R\$ 15.000,00

CRECI: 11.809

DINÂMICA IMÓVEIS

seuemail@dinamicaimoveis.com

FONES: (64) 3453-1606 (64) 3453-1376

APTO ¼ sala Resort de Roma em frente as piscinas R\$ 115.000,00
 APTO Residencial Jardim das Termas 1/4, sala, cozinha, WC social, sacada, c/parque aquático todo mobiliado R\$ 105.000,00
 Casa de 2/4, sala, coz. lote de esquina bairro popular. R\$ 58.000,00
 Casa no Itaguaí II ¾, sendo 1 suíte, sala, cozinha, mais edícula R\$ 170.000,00
 Casa Santa Efigênia 3/4, sala, coz, faltando acabamento R\$ 48.000,00
 Lote no Jardim Hanashiro todo murado R\$ 60.000,00
 2 lotes esquina e contra esquina asfalto Canãa caminho santuário Salete
 01 Lote 360m² Itaguaí I Qdº 16 Ltº 17 R\$ 80.000,00
 4 lotes so setor bela vista R\$ 12.000,00 cada
 Vende-se Um Chalé de 3/4 quartos sendo 01 Suíte sala, cozinha, Área c/ churrasqueira, lage, Qdº 21, Mansões Águas Quentes
Liga e já faça sua reserva, lótes a prestação abaixo da antiga rio veiculo Mansões, Aguardo!

CRECI: 11.809

Wanderlei Ferreira Consultoria Imobiliária

Fone: (64) 3453-1157

www.cristalimoveis.com.br
 E-mail: wanderlei@crisimoveis.com.br
 A. Oliveira, Setor 07, 212 St. St. Carlos Shopping C/O. Caldas Novas - GO

VENDAS
 7 kitnets com sala, coz, quarto e WC R\$ 100.000,00
 Casa ¾ 1 suíte lago das brisas R\$ 60.000,00
 Casa 2/4 1 suíte lago das brisas R\$ 50.000,00
 Casa ¾ 1 suíte, 2 salas itaiç II R\$ 180.000,00
 Casa 2/4 esquina bento de Godoy (permuta c/ Apto) R\$ 95.000,00
 Casa ¾ esquina bento de Godoy R\$ 70.000,00
 Casa 4/4 + edícula itaiç II R\$ 110.000,00
 Sobrado ¾ 3 suítes, sacada, coz americana caldas do oeste R\$ 250.000,00
 Chalé village R\$ 75.000,00
 Apto Res. Porto Bello 2/4 R\$ 75.000,00 mobiliado
 Apto San Remo ¼ R\$ 60.000,00
 Lote potal qd 136 R\$ 6.000,00
 Ágio lote alto da boa vista R\$ 5.000,00

ALUGUEL
 Apt ¼ centro R\$: 700,00 incluso cond.
 Barracão 2/4, Itanhangá R\$ 300,00

CRECI: 11.809

Ari Imóveis

NEGÓCIOS IMOBILIÁRIOS
 Fone: (64) 3453-5589

LANÇAMENTOS
 Loteamento DON FELIPE
 SUA MELHOR OPÇÃO DE NEGÓCIO EM CALDAS NOVAS

LIVERPOOL FINANCIAMENTO
 Banco Bradesco
 Minha Casa Minha Vida

LOCAÇÃO P/ TEMPORADA
 Enseada Aquarius e outros
 confira os imóveis no site www.ariimoveiscaldas.com.br

CRECI: 11.809

HD IMÓVEIS

(64) 8405-6877 3454-1935

Av. das Nações Qd 15 - Lt 04-A Edif. 4º Rua dos Gerassinos Jardim das Turistas

ARTES DE INVESTIR QUISA QUEM ENTENDE

neridofaleiro@hobmail.com

VENDA
 Casa nova 3/4 suíte, laje, lote de esquina, Parque Real Averbada 110.000,00
 Casa 2/4 suíte, laje, varanda, copa, coz, WC mais edícula com fogão caipira, WC, churrasqueira e suíte, ótima localização Itaiç 160.000,00
 Casa nova 3/4 suíte, laje, murada, jardim, garagem, área de serviço, averbada, pronta para financiar, local privilegiado prox ao colegio caldas do oeste, agua, esgoto tratado, agende uma visita sem compromisso.
 Casa nova 3/4 suíte, laje, murada caldas oeste 120.000,00
 Barracão de 2/4 murada, forrada, cerâmica, ótima localização itaguaí III 80.000,00
 Barracão ¾ murado, forrado Itaiç I R\$ 60.000,00 a vista
 Apto ¼ curva dos S Itaiç R\$ 45.000,00
 Chacara 18mil m² área verde muita natureza riquíssima em agua 05 tanques de peixes já em produção com agua queda livre direto da fonte, casa 2/4 galinheiro, acesso asfaltado porx. a unicaldas. Excelente para pesca esportiva fotos no site.
 Lote serrinha 16.500,00
 Lote 360m² murado Itaguaí III R\$ 47.000,00

CRECI: 11.809

ANDERSON IMÓVEIS

3454-4095 - 9228-8962
 www.vendaparacaldas.com.br

Casa no Bandeirante com piscina 3/4, 1 suíte, sala, coz, lavanderia e dispensa R\$ 150.000,00
 Casa no Jussara com 3/4 sala, coz, R\$ 105.000,00 financiada pela caixa
 Chácara 2900m² mais área verde acesso ao lago com pomar formado galinheiro, canil, cozinha caipira outra cozinha grande, 2/4, sala, WC, dispensa, toda varandada, cercada, e toda mobiliada - oportunidade
 Fazenda 70 alqueires
 fazendo 18 alqueires
 Casa 3/4, sala, coz., área de serviço, garagem, lote inteiro - oportunidade - Itaguaí II ótimo local
 Apto Bandeirante 3 suítes
 chalé bem localizado R\$ 65.000,00
Ótima Oportunidade restaurante montado c/ clientela feita, ambiente p/ 90 pessoas, centra de gás, no centro da cidade R\$ 70.000,00
Temos casas pela caixa
 Caldas do oeste, itaiç, Itaguaí, Jd Serrano, itanhangá, Setor Universitário
Temos lotes oportunida- des em vários bairros e lotes parcelados

CRECI - 16272

DIVINA CORRETORA DE IMÓVEIS

COMPRA - VENDA - LOCAÇÃO - ADMINISTRAÇÃO

VENDA
 Sobrado 3/4, sendo 1 suíte 2 salas, conz. planejada, garagem p/ 4 carros, churrasqueira com área e WC, forno a lenha, espaço para futura piscina itanhangá I
 Casa 2/4, sala, conz., área quintal em ótimo estado itaiç II
 Casa prox. ao forum 3/4, 1 suíte, sala, copa R\$ 100.000,00
 Casa na av. do santa efigenia 2/4, 2 salas, conz., WC, área em volta, murada na cerâmica e forrada aceita carro no negocio
 Casa 3/4, 2 WC, sala, conz. R\$ 120.000,00 setor Itajá
 Apto golden dolphin restaurante montado c/ clientela feita, ambiente p/ 90 pessoas, centra de gás, no centro da cidade R\$ 70.000,00
Temos casas pela caixa
 Caldas do oeste, itaiç, Itaguaí, Jd Serrano, itanhangá, Setor Universitário
Temos lotes oportunida- des em vários bairros e lotes parcelados

Agio flet 1/4 Ed. Renascença com parque aquático, mobiliado
 Apto de ¼ no san Rafael R\$ 75.000,00
 Apto de 2/4, suíte, mobiliado no térreo Ed. Graciana R\$ 90.000,00 (prox. Ao hotel triângulo)
 Apto de 1/4 com parque aquático e piscina termais a partir de R\$ 478,00 mensais
 Apto 3/4, no 7º andar semi mobiliado Ed. Santo André (prox. ao hotel triângulo)
 Apto Ilha Bella 2/4 condomínio barato R\$ 85.000,00
 Flat ¼ com park aquático, acesso ao lago com enseada R\$ 115.000,00
 Flat 2/4 com park aquático, 4º, 5º, 10º no ponta verde
 Lote de esquina no setor universitário troca por carro
 Agio de 1 lote setor universitário rua 4 Qd 24 R\$ 4.000,00
 4 chacaras no setor serrinha R\$ 25.000,00 cada num total de 4.800m²
 1 Aqueire 1Km depois do trevo da posada beira do asfalto com poço artesiano R\$ 80.000,00

www.divinaimoveis.com.br
64. 3455-4749 / 9214-3898

PASSATEMPO

A FAZENDA 5: VIVIANE ARAÚJO CHAMA NICOLE BAHLS DE PU** E PIR** - Com a subida dos peões que estavam no Celeiro para a sede, o clima esquentou na casa da Fazenda. No almoço na última quarta-feira, Viviane Araújo desabafou com Gretchen sobre a discussão que teve com Nicole Bahls. "Eu fui falar com Nicole pra ela, mas ela já foi dizendo que eu tinha ido tirar satisfações por causa de voto".

PALAVRAS CRUZADAS

palavrascruzadas@uol.com.br
Roberto S. Ferreira

HORIZONTAL

1. Fruto de muitas palmeiras/nódoa, mancha;
2. Corcovo do cavalo/lugar onde se criam ou abrigam cães;
3. Sinal que nasal a vogal/castigos, punições legais;
4. Aquela que não tem castidade/um pronome pessoal;
5. Preparação aromática para reanimação/provocar tentações em;
6. (...) e meia: ninharia, pouco dinheiro/divindade dos antigos nórdicos;
7. Que tem duas mãos (feminino)/o i semivocálico dos ditongos;
8. Embarcação a vela/formato mais comum para consumo de tabaco;
9. Invitar/objetivo do jogo, no futebol;
10. Parte mais grossa e forte da lança/TV estatal italiana/
11. Que têm muitos anos, velhas/desvelo, cuidado.

VERTICAIS

1. A pele humana/recipientes redondo e largo, usado em lavagens;
2. Discutível, duvidoso;
3. Hidróxido de cálcio usado na argamassa/aquele que tem ciúmes;
4. Ampla, muito extensa/segunda pessoa do plural;
5. Composto orgânico com estrutura diferente do seu isômero, o trans (Química)/peça usada para fundear o navio;
6. Cobertor/indígenas das imediações do rio Maracá (AM);
7. Pequena epidemia/general (uma abreviatura);
8. 102 (romanos)/detestar, abominar;
9. Que vem depois, no espaço ou no tempo/viveiro de peixes, no Norte;
10. Lugar onde há muitos alandros, um arbusto ornamental;
11. Provocar assaduras na pele/relativo ao vento.

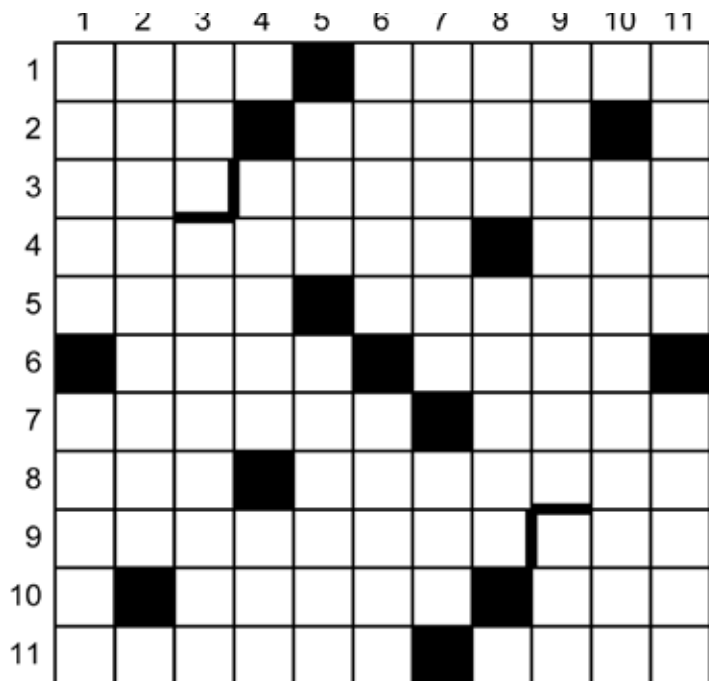

SOLUÇÃO: HORIZONTAIS:
1. coco/nódoa, 2. upalcanti,
3. tilvinditas, 4. incastela,
5. saístagorar, 6. tuta/Odin,
7. bimanaliode, 8. ave/cigarro,
9. convocar/gol, 10. toral/RAL,
11. anosaszelo. VERTICAIS:
1. cutis/bacia, 2. opinatvo,
3. callicumento, 4. mastalvds,
5. cis/ancora, 6. mantalvics,
7. andago/Gal, 8. CII/Iodiar,
9. uitorigré, 10. alandral,
11. assarvédio.



BESTEIROLO

do seu Dedé

O passageiro
chama a
comissária
de bordo e fala:

- Senhorita, gostaria de cumprimentar o comandante e toda a tripulação pela pontualidade. Nestes dias conturbados, cumprir horários tem sido coisa difícil, mas vocês conseguiram levantar vôo na hora exata. Vou comunicar à diretoria a qualidade dos seus serviços.
- Muito obrigada, falou a comissária.
- Mas não se entusiasme muito porque este é o vôo de anteontem.

Escola Centro Educacional
Futura

MATRICULAS
ABERTAS

O futuro começa aqui Fone: (64) 3453-4968

Rua 25 - Qd. 14 - Lt. 04 - Itaguaí - Caldas Novas - GO

ESCOLA CENTRO EDUCACIONAL FUTURA

A escola que ensina na era da informática com a velocidade da internet!

SUDOKU

COMO JOGAR: O objetivo é encaixar no quadro números de 1 a 9 de tal maneira que eles não se repitam em cada linha horizontal ou vertical. Dentro de cada área de 3x3 quadrados também não pode haver repetições.

		9						8
			7			3	6	
8								5
	6		7		2	4		
		3		4		5		
1			6					
6		9						
9					8		1	3
	4				5		9	

8	7	4	6	5	3	1	2	9
9	2	5	6	4	8	7	1	3
1	6	3	9	2	7	5	8	4
4	1	8	5	6	2	9	3	7
2	9	7	1	4	8	5	6	3
3	5	8	7	9	2	4	1	6
6	8	1	2	9	3	4	7	5
5	4	2	7	8	1	3	6	9
7	3	9	4	5	6	1	2	8

SOLUÇÃO



Teixeira Mendes
CONTA!!!

Conte a sua também enviando para:
teixiramendes@gazetadoestado.com.br



AMÉRICA
VEÍCULOS E
FINANCIAMENTOS

(64) 3455-3697

www.americaveiculosgo.com.br

Rua P, Qd. 13 Lt. 1-B
Jd. Roma (em frente a SMT)



PROBLEMAS DE LÓGICA

www.coquetel.com.br

© Revistas COQUETEL 2012

Resolva o passatempo, preenchendo o quadro. Coloque S (sim) em todas as afirmações e complete com N (não) os quadrinhos restantes (veja o exemplo). Para isso, use sempre a lógica, a partir das dicas.

Jogos de computador

Carlos e outros dois garotos passam horas diante do computador todos os dias, e uma das coisas de que mais gostam é de se distrair com os jogos. A partir das dicas abaixo, descubra quem são esses garotos, o personagem preferido dos jogos de computador e quantas horas passam jogando diariamente.

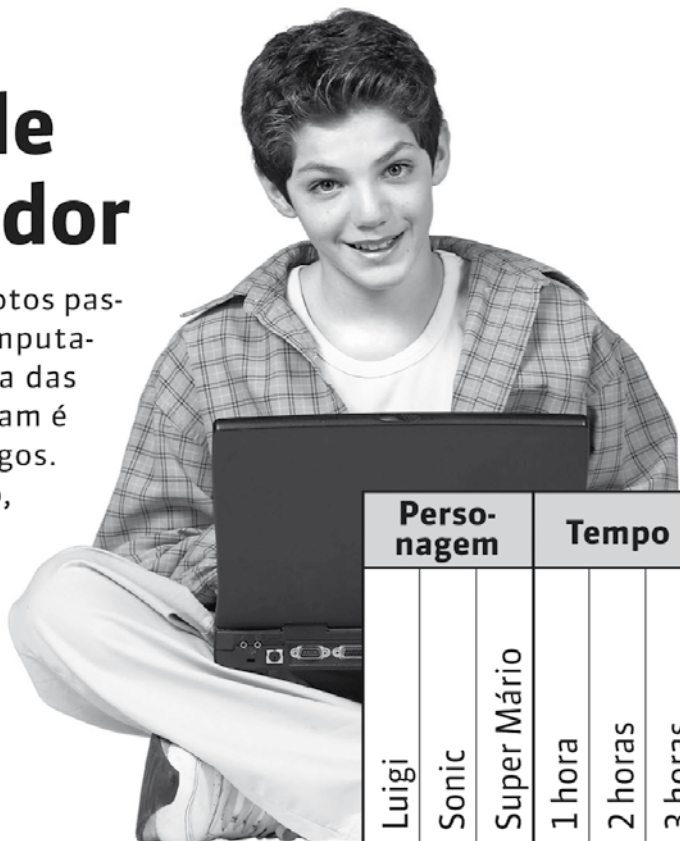

- O garoto que é fã do personagem Super Mário joga três horas por dia.
- Miguel gosta de jogar com o personagem Sonic.
- Rodrigo joga uma hora por dia.

	Nome	Personagem			Tempo		
		Luigi	Sonic	Super Mário	1 hora	2 horas	3 horas
Nome	Carlos						
	Miguel						
	Rodrigo						
Tempo	1 hora			N			
	2 horas			N			
	3 horas	N	N	S			

Nome	Personagem	Tempo

10

A CIÊNCIA COMPROVA: MEDITAR COMBATE O STRESS, A ANSIEDADE E A INSÔNIA

simplesMente

BOA CARREIRA, VIVA MELHOR

Desconecte-se!
Informação demais pode fazer mal! aprenda a preservar seu cérebro!

DIVERSÃO NO TRABALHO
COMO ISSO PODE FAZER VOCE SER MAIS CRIATIVO

ATENÇÃO E DESSEJO
OS FATORES QUE ENCONTRAM A ESCOLA DO PARCEIRO IDEAL

RELAX
DESCUBRA POR QUE SONAR É TÃO IMPORTANTE

+20 DE JOGOS
PARA TURBINAR SUA MEMÓRIA!

Cláudia Raia
A estrela do mundial "Cabeça" revela como foi para ela vencer o mundo, ser mãe e ainda se manter feliz e em forma até os 40 anos

CHECK-UP DO CÉREBRO
O NEUROCIÊNCIA PAULA RHEIMER FILHO EXPLICA POR QUE ESTE EXAME É NECESSÁRIO

NEURÓDICA
CONSIGUE OS NEURÔNIOS PARA "MILITAR"

OTIMISMO
SABIA COMO ELE PODE MUDAR SUA VIDA

A revista pra cabeças em forma

COQUETEL NAS BANCAS E LIVRARIAS

Solução

Nome	Personagem	Tempo
Carlos	Super Mário	3 horas
Miguel	Sonic	2 horas
Rodrigo	Luigi	1 hora

Culinária

Biscoitinho de Chocolate Recheado



INGREDIENTES

- 80 g de manteiga sem sal
- 200 g de chocolate meio amargo picado
- ½ xícara (chá) de açúcar
- 1 colher (sobremesa) de pimenta rosa quebradinha
- 1 colher (sobremesa) de essência de baunilha
- 3 ovos ligeiramente batidos
- 1 ½ xícara (chá) de farinha de trigo
- ¼ xícara (chá) de cacau em pó
- ½ colher (sobremesa) de fermento em pó
- Cereja com cabinho
- Açúcar (para empanar)
- Açúcar de confeiteiro (para empanar)

MODO DE PREPARO

Numa panela em banho-maria coloque manteiga sem sal, chocolate meio amargo picado e mexa até o chocolate derreter.

Transfira o chocolate derretido para uma batedeira e adicione açúcar, pimenta rosa quebradinha e essência de baunilha; bata bem até formar uma mistura homogênea. Desligue a batedeira e adicione 3 ovos ligeiramente batidos, farinha de trigo, cacau em pó e fermento em pó; misture até formar uma massa homogênea. Cubra com filme plástico e leve para gelar por 2 horas.

Com as mãos pegue uma pequena porção de massa, faça uma cavidade, coloque uma cereja com cabinho e forme uma bolinha. Repita o mesmo procedimento até terminarem os ingredientes. Passe cada bolinha no açúcar e em seguida no açúcar de confeiteiro.

Coloque as bolinhas numa assadeira forrada com papel manteiga e leve ao forno médio pré-aquecido a 180°C por 20 minutos. Retire do forno e deixe esfriar. Sirva em seguida.

Mais de 15 anos de Experiência



Br Turismo conforto e segurança em suas viagens

3453-4158
8404-0282
9226-7805

Excursões com Veículos Executivos, van de 15 lugares, microônibus de 28 lugares e ônibus com até 50 lugares
Preço promocional para Igrejas

CANAL ZAP

Canal Zap, por Manu Moreira

REVISTA AMERICANA GARANTE: GISELE BÜNDCHEN ESTÁ GRÁVIDA DO 2º FILHO - Depois de algumas semanas de especulação, a revista americana US Weekly afirma, com exclusividade, que segundo uma fonte muito próxima à Gisele Bündchen, ela e o marido Tom Brady estão mesmo esperando seu segundo filho juntos. O informante confirmou à publicação: "Sim, ela está grávida de três meses (...) Eles estão muito felizes!".

RESUMO DE NOVELAS

Malhação

GLOBO, 17h30m - Gabriel vai atrás de Alexia no aeroporto. Natália conta que Alexia foi para a casa dos pais e Cristal comemora. Bertoni concorda que Gabriel seja o protagonista do seriado. Timtim aceita namorar Kiko e ele comemora. Aparecida aconselha Rose a denunciar Moisés. Moisés fala para Cristal que a ajudará a se casar com Gabriel caso ela traga Alexia de volta. Gabriel ouve a mensagem de Alexia e fica arrasado.

Amor Eterno Amor

GLOBO, 18h - Rodrigo ampara Elisa, que afirma sentir que esteve presente no momento em que o quadro foi pintado. Verbena ganha permissão para se encontrar com Rodrigo. Henrique tenta seduzir Laura. Clara garante a Miriam que Elisa não fará Rodrigo feliz. Cris, Gabi e Tati se arrumam para o show de rock. Jáqui vê Cris fotografar Kléber e descobre o plano da jovem de seduzir seu marido. Gracinha aceita ir ao show com Jair.

Cheias de Charme

GLOBO, 19h - Liara cruza com Rodinei e os dois discutem. Sonia chega à Galerie com Liara, Isadora e Ariela e encontra a loja toda grafitada. Elano avisa a Lygia que o escritório está envolvido em um escândalo de compra de ações e sugere que Conrado seja o culpado. Socorro serve a comida do bufê para Chayene e ela acredita que encontrou uma comida melhor que a de Rosário. O celular de Máslova explode e ela se queixa com Naldo.

Rebeldes

RECORD, 20h30m - Binho se diverte ao ver Lucy dedurando Miguel. Miguel confessa que pegou o livro de Roberta. Leila diz a Murilo que fará com que Jonas leia o abaixo assinado. Cris e Tatiana conversam quando Marcelo chega. Tatiana acha que Marcelo está afim dela. Marcelo conta a Cris que Tatiana está interessada em Vicente. Os alunos do Elite Way continuam gravando o vídeo de protesto para Jonas. Eles se revezam nas filmagens.

Avenida Brasil

GLOBO, 21h - Jorginho revela que Carminha é sua mãe biológica, mas Tufão não acredita. Jimmy paga a fiança de Cadinho. Noêmia corta as roupas de Cadinho e o expulsa de casa. Monalisa afirma que não adiará o casamento com Silas. Débora conforta Jorginho. Nina tenta disfarçar o prazer ao ver a tristeza de Carminha. Leleco diz a Tufão que acredita que Carminha seja a mãe biológica de Jorginho. Verônica também expulsa Cadinho de casa.

Máscaras

RECORD, 22h15m - Eliza diz a Otávio (Martim) que eles não podiam fugir e deixar Maria para trás. Martim sente desejo por Manuela e diz a ela que assumiu a identidade de Otávio. Os convidados especulam sobre o filho imaginário do casal Zezé. Geraldine e Valéria garantem que o amor dos pais por Zezinho é real. Luma vê Tônia e Edu juntos e afirma sentir inveja. Luma diz que eles deveriam se apaixonar e cuidar do filho juntos. Edu argumenta que não acredita em casamento.

RESUMO DE NOVELAS



Luiza Dantas/CZN

Jeito de ser

Lua Blanco acredita que Roberta, sua personagem em *Malhação*, está mais madura nesta temporada. "Ela voltou mais centrada e segura de suas decisões", explica. Além disso, a atriz está em contagem regressiva. Usuária frequente do microblog Twitter, Lua está na expectativa de alcançar a marca de 1 milhão de seguidores na rede. "Se continuar neste ritmo crescente, deve talvez levar uns dois meses", conta ela, que tem, aproximadamente, 970 mil seguidores.

G&D
Informática

Recarga em
Cartuchos e Tonners



Manutenção em:
Impressoras - Micros
Apar. de Fax - Redes
Nobreak - Monitores



64. 3454.5323

R. José Borges 195 - Centro
Caldas Novas/GO



Por um mundo melhor

A Globo prepara uma força-tarefa no Jornalismo por causa da Rio+20, conferência das Nações Unidas com líderes do mundo todo debatendo soluções sustentáveis para o planeta, que acontece nos próximos dias 20, 21 e 22. Os principais jornais da emissora serão ancorados diretamente de estúdios especiais montados no RioCentro, local do evento. Nos três dias da convenção, Renata Vasconcellos e Sandra Annenberg apresentarão os telejornais "Bom Dia Brasil" e o "Jornal Hoje", respectivamente. Apenas no último dia, 22, é que Patrícia Poeta comandará de lá o "Jornal Nacional". Além disso, uma série de reportagens e quadros especiais serão exibidas com o intuito de levantar questões como energia sustentável e preservação do meio ambiente.

Entra e sai

A Record confirma a exibição do último capítulo de "Vidas Opostas" na próxima quarta, dia 13 de junho. Por enquanto, a emissora ainda não definiu o que irá ao ar no lugar da produção. O folhetim é transmitido desde o dia 28 de março e tem registrado baixos índices de audiência. A trama, escrita por Marcílio Moraes, foi ao ar, originalmente, de novembro de 2006 a agosto de 2007.

O escolhido

Pedro Andrade está cotado para comandar o "The Voice Brasil", novo "reality show" musical da Globo. Conhecido, principalmente, por participar de programas como Manhattan Connection, do canal GNT, e por integrar a equipe da rede americana NBC, o apresentador ainda concorre com Zeca Camargo e André Marques. O programa, que tem a direção de núcleo de Boninho, tem previsão de estreia para setembro, ocupando o primeiro bloco do "Domingão do Faustão", que vai ao ar antes do futebol.

Agilidade

Neste sábado, acontece a última eliminatória do "Torreco-2012", quadro do "Caldeirão do Huck", na Globo. Na hora de montar a torre de copos, os desafiantes precisam ser mais rápidos do que oito segundos e vinte e dois centésimos para destronar o vencedor da última edição, o gaúcho Matheus Freitas, de 12 anos. O campeão leva o prêmio de R\$ 50 mil.

Passaporte em mãos

Marcelo Adnet, Dani Calabresa e Bento Ribeiro estão em contagem regressiva. Em breve, esses e outros VJs da MTV viajarão para Londres para fazer a cobertura das Olimpíadas para a emissora. De lá, os apresentadores comandarão seus respectivos programas. Os jogos acontecem de 27 de julho a 12 de agosto.

RÁPIDAS

Onovo programa de Rodrigo Faro, na Record, deverá ir ao ar a partir de agosto.

"Sábado Total", programa de Gilberto Barros, estreia este mês na RedeTV!.

Ricardo Waddington será o diretor de núcleo da próxima novela das seis da dupla Thelma Guedes e Duca Rachid.

O humorista Marcos Veras fará parte da equipe de "Encontro - Com Fátima Bernardes", novo projeto da Globo, que estreia dia 25 de junho.

FOI BEM

Larissa Manoela, a Maria Joaquina de "Carrossel", do SBT. Atriz-mirim rouba as cenas com sua personagem esnobe e preconceituosa. A garota tem maturidade nas cenas, passa segurança, convence e emociona.

FOI MAL

"Máscaras", da Record. Apesar dos esforços, a trama tem muitas histórias que não emplacaram.

HORÓSCOPO

ÁRIES - 21/3 A 20/4

A tensão continua no ar e algumas discussões mais acirradas devem ser evitadas. Caso não seja, rompimentos podem acontecer. Amor e paixão se misturam se você souber lidar de maneira positiva com essa energia.

TOURO - 21/4 A 20/5

Seu regente envolvido no eclipse promete mudanças importantes em sua vida a dois. Um novo amor está muito perto de você. Caso já seja comprometido, mudanças à vista. As finanças passam pelo mesmo processo.

GÊMEOS - 21/5 A 20/6

Vênus é eclipsada em seu signo e algumas boas mudanças podem ocorrer em suas finanças e em seus relacionamentos. Fique atento, pois novos negócios, especialmente em parcerias, podem surgir.

CÂNCER - 21/6 A 21/7

Cuide de seus nervos que podem estar à flor da pele no dia de hoje. Energias ocultas de seu inconsciente podem acometer você. Esteja atento aos sinais. Mudanças construtivas em sua carreira estão muito próximas.

LEÃO - 22/7 A 22/8

No amor as coisas tendem a mudar drasticamente, pois algo muito concreto pode surgir em alguns meses. As mudanças serão positivas e você deve estar atento aos sinais. Novos contatos e possíveis contratos em seu trabalho.

VIRGEM - 23/8 A 22/9

Vênus eclipsada interfere em sua carreira e traz mudanças significativas nos próximos meses. Fique atento às oportunidades e reconheça as que forem melhores. Em aspecto tenso com Marte em seu signo pede comedimento.

LIBRA - 23/9 A 22/10

Vênus em signo compatível ao seu é eclipsada e promete mudanças em seus projetos e planos para o futuro. O momento deve ser de atenção aos sinais, pois muita coisa nova está por vir. Fique de olhos abertos.

ESCORPIÃO - 23/10 A 21/11

Muitas mudanças começam a chegar perto de você, especialmente em suas emoções e relacionamentos que passam por um período de aprofundamento e maior necessidade de intimidade.

SAGITÁRIO - 21/11 A 21/12

Vênus é eclipsada em seu signo e você deve estar atento às mudanças que certamente acontecerão nos próximos meses, especialmente em seus relacionamentos. Uma sociedade e/ou um namoro começa nos próximos meses.

CAPRICÓRNIO - 22/12 A 20/1

Seu dia a dia de trabalho começa a passar por algumas transformações importantes e assim segue nos próximos dias. Sua saúde também vai pedir mais atenção. Procure dar o que ela pede antes que ela comece a exigir.

AQUÁRIO - 21/1 A 19/2

Vênus é eclipsada em Gêmeos e mexe com seu coração. O amor passa por uma série de questionamentos e reavaliações e assume a real importância em sua vida. Criatividade em alta.

PEIXES - 20/2 A 20/3

Vênus eclipsada em Gêmeos mexe ainda mais com questões relacionadas à sua casa e relacionamentos familiares. A possibilidade de você mudar de residência é muito forte nos próximos meses. Fique atento às oportunidades.

Força Fitness

Academia
3455-5343

Bambuterapia



Agora com massagem corporal, conheça a Bambu terapia, técnica francesa que utiliza bambus para eliminar a flacidez e inchaço a celulite e gorduras localizadas.

Av Caxambú Qd. 58 Lt 06 - Caldas do Oeste - Caldas

Carequinha

Materiais para Construção

Do básico ao Acabamento

Fone: (64) 3455-3219 ou 9215-1870

Av. Bento de Godoy Neto - Qd. 01 - Lt. 20 Recanto dos Eucaliptos - Caldas Novas - GO

Video Som

ATENÇÃO: Para comprar material de eletrônica, não precisa mais de ir a Goiânia, nossos preços são iguais ou menores

Promoção

Receptor de parabólica digital, cromus
R\$ 190,00 - 1 ano de garantia



Receptor de parabólica analógico, cromus
R\$ 130,00 - 1 ano de garantia



LNBF Multiponto, R\$45,00



LNBF Monoponto, R\$30,00



VENDA DE PEÇAS EM GERAL

Alameda do Contorno - Qd. 8B - Lt 1B (Rua da Delegacia)
Centro - Caldas Novas - Goiás

Fone: 64. 3453-2878

Na sua obra você precisa de:

BRITA, PÓ DE BRITA OU PEDRA MARROADA?



Concreta BRITAS

64 **3454-4020**

www.concretabritas.com.br



Rod. GO-213 Km 04 Saída p/Goiânia Bairro Nova Canaã - Caldas Novas-GO



CONSULTÓRIO ODONTOLÓGICO ESPECIALIZADO

- Aparelhos fixos e móveis
- Cirurgias de Dentes inclusos
- Dentística
- Endodontia (canal)
- Estética e Clareamento
- Implantes ósseointegrados
- Periodontia (gengiva)
- Próteses (fixa e móvel)



Cuide bem do seu sorriso!

Dr. Sandro R. Ferreira

Cirurgião Dentista
CRO 8638



Caldas Novas:

Rua T, 209, esq. c/ Av. B, Nova Vila
(em frente a Farmácia Vital)
(64) 3455.2878 / 3453.3643 (plantão 24h)

Morrinhos:

Saúde Integral
(64) 3413.6233
(64) 3413.0043

Catalão:

Odonto Mais - B. Jd. Paulista
(em frente a garag. da antiga IBISTUR)
(64) 3411.3593 / 8449.1127

ESPORTE

DAGOBERTO DIZ QUE VAI COMEMORAR SE MARCAR GOL CONTRA O SÃO PAULO - O jogo entre Inter e São Paulo, que será disputado na noite desta quarta-feira, no Beira-Rio, será especial para um jogador. Será a primeira partida de Dagoberto com a camisa colorada contra o ex-club. Pelo Tricolor do Morumbi, o atacante disputou 241 jogos e marcou 61 gols.

CURIOSIDADES DA COPA

Em 1954 durante a Copa do Mundo na Suíça, o Brasil usou camisas amarelas e calções azuis, uniforme que seria immortalizado anos mais tarde. O radialista Geraldo José de Almeida criou o apelido: "seleção canarinho".

FOTO MEMÓRIA

Vicente Arenari, o Vicente Arenari Filho, nascido no dia 23 de março de 1935, ex-lateral-direito do Palmeiras e do Bahia-59, mora hoje na rua Caraibas, na Pompéia, zona oeste de São Paulo, capital. Revelado pelo juvenil do Flamengo em 1954, Vicente brilhou mesmo foi no Bahia, onde jogou de 56 a 62. Lá, ele foi campeão da primeira Taça Brasil de futebol, em 1959, quando o Bahia "ousou" ganhar o título numa final de três jogos contra o Santos de Pelé e tudo. (Site Milton Neves)



De volta ao DM

O volante do Vila Nova Luis Marques estava se recuperando de uma lesão no joelho, ele já estava há um mês fazendo tratamento e deverá retornar ao departamento médico do clube. O jogador que já vinha treinando e até participou do último jogo treino do Tigrão, disse que sentiu uma fisgada no mesmo joelho que sofreu a lesão. O jogador provavelmente ficará mais 15 dias no departamento

médico.

"Ele vinha treinando bem, sem queixa alguma, não sentia nada do pós-operatório dele. Inclusive nós estávamos observando os treinamentos ele não poupava o joelho, e na partida ele sentiu essa fisgada, um desconforto na parte medial. Preferimos retirá-lo do jogo. Fizemos a ressonância, que descartou a lesão no ligamento, que seria mais preocupante" - disse o médico.

VITÓRIA TRANQUILIZA O VERDÃO



A equipe do Goiás fez seu segundo jogo seguido em casa na última terça-feira, jogando contra o Paraná o Esmeraldino venceu por 2 a 0. A vitória é a segunda consecutiva na série B, com o triunfo o Goiás chegou a sete pontos e se aproximou do G4. O zagueiro Rafael Toloi comemorou o resultado depois de um início de campeonato ruim.

"É importante somar a segunda vitória seguida. A gente não começou bem, todo mundo sabe. Foi por causa da Copa do Brasil, mas estamos no caminho certo. Além disso, é muito difícil jogar a Série B. Os clubes jogam fechados contra o Goiás. Contra o Paraná a gente fez dois gols e também se fechou." - Disse o zagueiro.

RONALDINHO PROCESSARÁ FLAMENGO

A novela entre Ronaldinho Gaucho e Flamengo parece estar só no começo, o clube carioca pretende apresentar um dossiê com todas as indisciplinas do meia. Por outro lado, os advogados do jogador pretendem utilizar o material feito pelo Flamengo e processar o clube por danos morais.

"Estamos esperando e reunindo elementos. Seus representantes legais, que são a presidente [Patrícia Amorim] e o vice jurídico [Rafael De Piro], estão dando entrevistas que nos obrigarão a usar os meios legais", explicou o advogado de Ronaldinho, Sérgio Queiroz, que entrará com a ação na justiça.



Messi vale quase toda seleção



O craque argentino Lionel Messi é um dos destaques de sua seleção, e isso não é por menos, eleito três vezes consecutivas o melhor jogador do mundo, Messi é o diferencial no Barcelona e na seleção argentina. Para se ter uma idéia da sua valorização, o preço de mercado de Messi se compara a de 9 jogadores da seleção brasileira que jogará o amistoso deste sábado.

"Não precisa definir o Messi. Todos vocês sabem o que representa o Messi para o futebol. Mas não teremos só preocupação com o Messi. Eles terão também o Agüero, o Di Maria e o Higuain", destacou Bruno Uvini, o mais "barato" do elenco da seleção e que deverá ser titular devido ao problema físico de Thiago Silva.

WAND A GUARDARÁ BELFORT

Logo após a lesão na mão de Vitor Belfort, Wanderlei Silva ainda espera enfrentar o lutador no UFC. Para quem não se lembra, os dois lutadores iriam se enfrentar no UFC 147 que acontece no Brasil, entretanto com a lesão de Belfort o adversário de Wanderlei teve que ser alterado. Contudo,

Wand ainda quer enfrentar Belfort.

"Ele que fique quietinho e se recupere, que vou pegá-lo em uma próxima ocasião. O que é dele está guardado. Escapou de uma boa. Estou prontinho, com o jogo dele estudado. Ele não iria passar do terceiro round comigo" - disse, Wanderlei Silva.

DANIEL ALVES QUER FICAR



O lateral do Barcelona Daniel Alves declarou na última quarta-feira que pretende ficar no Barcelona, após algumas notícias da imprensa sobre declarações de que o jogador poderia sair do clube, o brasileiro fez questão de afirmar que deseja permanecer. O lateral ainda pretende jogar por muitos anos no clube catalão.

"Me sinto muito bem

no Barcelona. Me sinto feliz aqui e quero continuar no clube. Nunca pensei em deixar o Barcelona. Me sinto confortável aqui, e tenho um contrato em vigor. Temos um ótimo grupo de jogadores, e eu aproveito cada dia que jogo futebol por aqui. Quero continuar fazendo história no Barcelona" - disse o brasileiro ao jornal catalão "Sport".

JOGOS NACIONAIS DO SESI COMEÇAM NESTA TERÇA-FEIRA - Começou no último dia 5, a 8ª edição dos Jogos Nacionais do Serviço Social da Indústria (SESI), em Goiânia. Cerca mil trabalhadores de 247 empresas brasileiras participarão das disputas. Este é o maior torneio entre trabalhadores realizado no país. Nos quatro dias de provas, os competidores disputarão medalhas de ouro, prata e bronze em 10 modalidades esportivas.

Vice corneta nível do elenco atual: "time medíocre"

Luis Paulo Rosenberg é conhecido pelo discurso repleto de frases de efeito e provocações aos rivais. Em um debate sobre gestão esportiva na noite de terça-feira, o vice-presidente do Corinthians novamente mostrou sua língua afiada e disparou críticas até contra o próprio time e o presidente da CBF José Maria Marin.

O cartola discursou para alunos do Insper (Instituto de Ensino e Pesquisa) ao lado do presidente do Santos, Luis Álvaro de Oliveira Ribeiro. Entre brincadeira e provocações chegou a dizer que o time do Corinthians é medíocre e que o mandatário da entidade máxima do futebol brasileiro é um 'velho'.

O santista teceu elogios a Marin, a quem chamou de velho político, e ao atual comportamento da CBF que se mostra disposta a dar mais liberdade para os clubes ganharem dinheiro com amistosos. Rosenberg logo intercedeu.

"Não estou vendo velho político. Estou vendo político velho. É sensível quando não está dormindo em reunião", disparou o corinthiano.

"Não admito jogar Campeonato Paulista por quatro meses. O Corinthians teve que rejeitar 1 milhão de dólares em amistosos fora do país para jogar contra o Linense. Me desculpe", afirmou, antes de completar. "A Federação se mete em vender placa sem passar aos clubes e assina contratos de natureza duvidosa".

Menos exaltado e bem humorado, o cartola explicou seu trabalho à frente do marketing do Corinthians desde 2007 e ressaltou o crescimento das receitas no período. Ele disse ainda que as campanhas são todas focadas no torcedor, já que a 'Fiel' é o diferencial do clube. Mas não deixou de alfinetar o time de Tite.



BRASIL GANHA OURO COM FELIPE LIMA E MAIS DUAS MEDALHAS NA NATAÇÃO EM CANET, NA FRANÇA

O nadador brasileiro Felipe Lima venceu os 50 m peito do Circuito Mare Nostrum de natação, em Canet, na França, com o tempo de 27s77.

O Brasil ainda subiu mais duas vezes ao pódio, com a prata de Henrique Rodrigues nos 200 m medley, com o tempo de 2m02s37, e o bronze de Kaio Márcio nos 100 m borboleta (53s64).

Todos eles estão classificados para os Jogos

Olímpicos de Londres, mas Felipe disputará os 100 m, e não os 50 m, prova que venceu ontem.

A etapa de Canet da natação será encerrada nesta quinta-feira, e os atletas que estão na França retornam ao Brasil. O segundo grupo de atletas a competir na Europa já está treinando no Crystal Palace, sede da equipe brasileira nos Jogos de Londres, e comete no Trofeo Sette Colli, em Roma, de 14 a 16/06.



Justiça nega pedido do Flamengo e mantém liminar favorável a Ronaldinho Gaúcho

O Flamengo perdeu a primeira batalha na guerra contra Ronaldinho Gaúcho. A Justiça do Trabalho indeferiu o pedido de cassação de liminar feito pelo clube carioca ontem e manteve a decisão da última quinta, que garante a rescisão do antigo vínculo com o rubro-negro e a liberação para atuar por qualquer outro clube. O responsável pela decisão foi o juiz Alexandre Couce de Menezes, titular da 9ª Vara do Trabalho do Rio de Janeiro. Na segunda-feira, o meia-atacante fechou acordo com o Atlético-MG.

Com a manutenção da decisão judicial, o craque não terá problemas em seu contrato com o clube mineiro, registrado na CBF também nesta quarta. A advogada do atleta, Gislaine Nunes, comemorou o parecer dos juízes e provocou o Flamengo mais uma vez.

"O juiz fez o que já estava previsto e a liminar da última semana permanece. E vai permanecer por muito tempo, aliás. O Flamengo está prometendo um monte de coisas, mas não será fácil. Temos muitos fundamentos de defesa. Já eles, eu não sei. Não pagaram e agora querem reclamar. Não dá para entender", disse Gislaine.

O Flamengo deverá recorrer da decisão mais uma vez, mas isso não preocupa o estafe de Ronaldinho. "Não vejo muito fundamento no que eles se defendem. Estamos muito tranquilos e

apenas preocupados em fazer o Ronaldo jogar pelo Atlético-MG", completou a polêmica advogada do craque.

A cassação da liminar não foi a única tentativa do Flamengo de atrapalhar o futuro de Ronaldinho Gaúcho nos campos. Membros do departamento jurídico do clube ainda tentaram durante boa parte desta quarta-feira entrar com um mandado de segurança na CBF para que fosse impedido o registro do jogador na CBF. Mais uma vez, a movimentação não surtiu efeito.

Um encontro entre Flamengo e Ronaldinho Gaúcho está marcado para o dia 8 de novembro. Nesta data, às 9h45, as partes tentarão na Justiça uma conciliação sobre a ação que o jogador move contra o clube. A audiência foi marcada na noite desta terça-feira, em despacho feito pela 9ª Vara do Trabalho do Rio de Janeiro.

Caso não exista acordo – como tudo indica neste momento –, o juiz marcará nova data para julgamento do caso. Segundo o blog do Perrone, a Justiça tentou organizar uma reunião informal entre advogados de Ronaldinho Gaúcho e do Flamengo na terça-feira. Era o início de uma tentativa de acordo entre as partes. Entretanto, o encontro não aconteceu por iniciativa do clube. O estafe rubro-negro afirmou que não tem mais interesse num acordo.

Roland Garros tem Nadal na semi

Ontem em Roland Garros foi de definição rumo ao título das chaves masculina e feminina do Grand Slam francês. Entre os homens, o sempre favorito Rafael Nadal passou pelo compatriota Nicolás Almagro nas quartas de final, mantendo uma campanha que está entre as melhores que já ostentou se levarmos em conta seus seis títulos na competição. Já a musa Maria Sharapova avançou à semifinal e ficou a uma vitória de voltar à liderança do ranking, mas preferiu se derreter aos prazeres de Paris, em especial a quitutes como o escargot.

Quatro partidas, duas em cada chave adulta, movimentaram a rodada, e o grande destaque ficou pela boa participação dos



espanhóis. Além de Nadal, que segue sem ceder sequer um set neste torneio, David Ferrer passou pelo top Andy Murray, da Escócia, e igualou sua melhor campanha em Grand Slams. Agora, enfrenta seu compatriota - de quem é um grande freguês.

Entre as mulheres, Sharapova passeou e cedeu apenas cinco games contra Kaia Kanepi. Com isso, encara Petra Kvitová (TCH), que precisou jogar três sets para passar por Yaroslava Shvedova, do Cazaquistão.