



Gazeta

Edição 2614

Goiânia, Sexta-feira, 20 de novembro de 2015



portalgazeta



gazetadoestado



62 9118-3777

www.portalgazeta.com.br

DECISÃO JUDICIAL

CPF de Devedor de pensão alimentícia poderá ir para o SPC e SERASA

A Quarta Turma do Superior Tribunal de Justiça (STJ) admitiu a possibilidade de inscrição do nome do devedor de alimentos definitivos em cadastro de proteção ao crédito. O caso é inédito na corte superior e teve como relator o ministro Luis Felipe Salomão. [PÁGINA 03](#)

POLÍTICA

Caiado encontra lideranças de várias cidades em Morrinhos



“Vai ser um momento interessante para a política das regiões Sul e Sudeste de Goiás, um momento de ouvirmos as necessidades, as carências e as reivindicações das nossas lideranças e, a partir daí, avançarmos nas soluções”, declarou Ronaldo Caiado.

[PÁGINA 05](#)

POLÍCIA

Três assaltantes atrás das grades na Região das Águas Quentes

[PÁGINA 11](#)

Recorte o selo

Selo

10

SUPER
CAÇAROLA

PROMOÇÃO
JUNTE & TROQUE





Gazetando

gazetando@portalgazeta.com.br
Luiz Faleiro ■

Juíza suspende concurso para Agente Prisional do Estado de Goiás

Uma decisão da juíza Zilmene Gomide da Silva Manzolli (Foto), da 1ª Vara da Fazenda Pública Estadual de Goiânia, determinou nesta quarta-feira (18) a interrupção da quinta fase da primeira etapa do concurso regido pelo Edital nº 001/2014, consistente na avaliação psicológica e na análise da vida pregressa dos candidatos ao cargo de agente prisional do Estado de Goiás. Na prática, o concurso é paralisado. A procuradoria do Estado de Goiás pode recorrer da decisão para dar continuidade ao concurso.



Lúcio Flávio defende criação da Procuradoria de defesa das prerrogativas



O candidato à presidência da Ordem dos Advogados do Brasil Seção Goiás (OAB GO) pela chapa 'OAB Que Queremos Lúcio Flávio de Paiva, defendeu a criação da Procuradoria de Defesa das Prerrogativas em reunião com advogados em Inhumas. Segundo ele, este será um instrumento profissionalizado de luta pelas garantias profissionais da advocacia em Goiás para recuperar a respeitabilidade da categoria.

Segurança Pública de Goiás pode entrar em greve



Líderes de 14 entidades, reunindo a Polícia Civil e Polícia Militares de Goiás (PMGO), que representam o funcionalismo público na área da Segurança, estiveram reunidos no fim da tarde desta quarta-feira (18), com o chefe de gabinete do governador Marconi Perillo (PSDB), Frederico Jayme. Os sindicalistas foram solicitar uma audiência com o chefe do executivo e apresentar posições das categorias. O Estado sinalizou que não pagará parcelas da reposição

salarial prevista para este fim de ano. Durante a reunião com Frederico Jayme, os servidores mostraram a necessidade de o governo pagar a segunda parcela da reposição salarial na ordem de 12,33%, nos meses de novembro (Polícia Civil) e dezembro (demais categorias da Segurança). O governo do Estado comunicou a intenção de pagar a parcela somente em 2018, o motivou que os trabalhadores se mobilizassem em conjunto.

Ladrões explodem caixa eletrônico em Rio Quente

Bandidos explodiram o caixa eletrônico da Caixa Econômica, na madrugada de quarta-feira, 18, localizado na esplanada do Rio Quente, na cidade de Rio Quente.

De acordo com as imagens registradas por uma câmera de segurança do local, os criminosos chegam em um veículo, se aproximam do local que fica na entrada do Hot Park com uma arma em punho e rendem os seguranças. Em seguida eles explodem o caixa eletrônico e fogem do local tomando rumo até então ignorado. Segundo informações do portal Plantão Policial o valor levado pelos criminosos não foi informado pela agência.



Plantão policial

Caldas Novas - GO

Polícia Militar apreende mais de 40 kg de drogas em uma casa e prende 02 traficantes



Policiais militares do Grupo de Patrulhamento Tático (GPT) efetuaram a maior apreensão de drogas na história da Polícia Militar da cidade de Caldas Novas (165 km de Goiânia). De acordo com a PM, após a equipe receber informações de que no setor Santa Efigênia havia um indivíduo que estava traficando drogas e distribuindo grande quantidade de entorpecentes a pequenos traficantes, os policiais do Serviço de Inteligência iniciaram diligências no local. Após a confirmação do fato a equipe do GPT foi informada e ao chegarem no local realizaram busca no interior da residência do indivíduo identificado como Aldo da Costa Pereira de 22 anos que estava junto com sua companheira Jamile da Silva Ribeiro de 23 anos. Foram apreendidos cerca de 38 kg de maconha e 02 kg de pasta base de cocaína além de duas balanças de precisão e outros objetos utilizados para a embalagem e manuseio da droga.



Gazeta

Grupo Exata de Comunicação Ltda

CNPJ: 04.471.978/0001-92

Alameda do Contorno, 1508, Qd. 37, Lt. 05,
Santo Antônio, CEP: 74.853-120, Goiânia-GO

COMERCIAL

Tel: (62) 3282-7409 / (64) 3453-8883
comercial@portalgazeta.com.br

PUBLICAÇÃO LEGAL

Tel: (62) 3282-7409 / 4101-0226 / 8169-8019
/ 9821-6332
editais@portalgazeta.com.br

CLASSIFICADOS

Tel: (62) 3282-7409 / (64) 3453-8883
classificados@portalgazeta.com.br
REDAÇÃO - WhatsApp: (62) 9118-3777
redacao@portalgazeta.com.br

REDAÇÃO SUL

Rua B-8, S/N, Qd. 14, Lt. 20, Itanhangá I
Caldas Novas - Goiás

EXPEDIENTE

DIRETOR PRESIDENTE
Adão dos Reis Gonçalves
adao@portalgazeta.com.br

DIRETORA VICE-PRESIDENTE

Helvislane Martins Gonçalves
helvislane@portalgazeta.com.br

EDITOR CHEFE

Onofre Borges Garcia - 284/GO
onofre.garcia@portalgazeta.com.br

DISTRIBUIÇÃO

7 LOG Logística
(62) 3277-1575
setlogdistribuicao@gmail.com

DECISÃO JUDICIAL

CPF de Devedor de pensão alimentícia poderá ir para o SPC e SERASA

A Quarta Turma do STJ admitiu a possibilidade de inscrição do nome do devedor de alimentos definitivos em cadastro de proteção ao crédito

Divulgação



DA REDAÇÃO - A possibilidade de inscrição do devedor de alimentos em cadastros como SPC e Serasa já está prevista no novo Código de Processo Civil (CPC), que entrará em vigor em março de 2016, como medida automática (artigo 782, parágrafo 3º). Para Salomão, trata-se de um mecanismo ágil, célere e eficaz de cobrança de prestações alimentícias.

O recurso no STJ era do menor. Durante o julgamento, o ministro destacou dados segundo os quais mais de 65% dos créditos inscritos em cadastros de inadimplentes são recuperados em até três dias úteis.

DIREITOS DA CRIANÇA

Para Salomão, a medida deve focar nos direitos da criança, protegidos pela Constituição Federal e pelo Estatuto da Criança e do Adolescente. Ele lembrou que já existem

diversos instrumentos ao alcance dos magistrados para que se concretize o cumprimento da obrigação alimentar. São formas de coerção previstas na lei para assegurar ao menor a efetividade do seu direito – como o desconto em folha, a penhora de bens e até a prisão civil.

Assim, o ministro entende ser possível ao magistrado, no âmbito da execução de alimentos, adotar a medida do protesto e do registro nos cadastros de

inadimplentes do nome do devedor de alimentos. O caráter da urgência de que se reveste o crédito alimentar e sua relevância social são fundamentais para essa conclusão. “É bem provável que o devedor pense muito antes de deixar pagar a verba”, comentou.

Luís Felipe Salomão lamentou que os credores de pensão alimentícia não têm conseguido pelos meios executórios tradicionais satisfazer o débito. De outro lado, os

alimentos constituem expressão concreta da dignidade da pessoa humana, pois tratam da subsistência do menor.

O ministro ainda rebateu que não há justificativa para inviabilizar o registro pois o segredo de justiça das ações de alimentos não se sobrepõe ao direito do menor, de receber os alimentos.

O voto do ministro Salomão foi acompanhado por todos os ministros do colegiado.

Guarda Civil participa de campanha contra o câncer infantil



A Guarda Civil Metropolitana de Goiânia participa da campanha “Policiais contra o câncer infantil”, que acontece nesta sexta, 20, no Hospital Araújo Jorge, em função do Dia Nacional de Combate ao Câncer Infantil, celebrado em 23 de novembro. Comandada pela Polícia Rodoviária Federal, a ação será realizada em solidariedade às crianças que têm câncer e levará

atividades lúdicas e entretenimento para dentro do ambiente hospitalar. Equipes do Programa Anjos da Guarda abrirão o evento com músicas e apresentação da peça “A corda”. Na ocasião, os policiais rodoviários e os guardas civis irão cortar os cabelos para simbolizar a aproximação com a realidade das crianças que perdem os fios em função do tratamento quimioterápico.

CULTURA

Teatro Goiânia e Martim Cererê recebem solicitações de pautas para 2016

Divulgação



O Teatro Goiânia e Centro Cultural Martim Cererê, unidades da Secretaria de Educação, Cultura e Esporte de Goiás (Seduc), recebem entre os dias 20 de novembro e 5 de dezembro, solicitações para uso do espaço durante o primeiro semestre de 2016.

Os pedidos devem ser encaminhados para o e-mail: salasdeespetaculos@gmail.com. As solicitações serão analisadas por uma comissão composta por representantes da Seduc Goiás. O resultado será divulgado no dia 10 de dezembro, no site: www.seduc.go.gov.br.

URBANIZAÇÃO

Comurg notifica cerca de 30 mil cidadãos por descarte irregular de entulho

A Companhia de Urbanização de Goiânia (Comurg) notificou 29.982 cidadãos por jogarem lixo e/ou entulho nas vias públicas da cidade de forma irregular desde o início do ano. Deste total, 70% foram atendidas pelos moradores e 2.021 encaminhadas para Agência Municipal do Meio Ambiente (Amma), responsável pelo auto de infração.

Estes moradores infringiram o Código de Posturas do Município e o Decreto Administrativo da Lei Federal do Plano Nacional de Resíduos nº 6514, que estabelecem multas de até R\$ 5 mil ao que cometer infrações de impacto à população e ao

meio ambiente, e até R\$ 50 mil se o desrespeito for praticado por indústria.

Das notificações aplicadas, 70% são restos de construções deixados em lotes baldios e calçadas, 20% galhos deixados nos mesmos locais. E as demais foram lixos mal acondicionados ou fora do horário e lotes abandonados pelos proprietários.

Por mês, a Comurg recebe cerca de 150 solicitações de fiscalização pelo telefone 3524-8555, além de outras dezenas que chegam por outros canais de comunicação, como as redes sociais (Facebook e Twitter), e o aplicativo WhatsApp (62) 8596-8555).

MICROCEFALIA

Saúde divulga medidas adotadas em Goiânia

Divulgação

A Secretaria Municipal de Saúde pede atenção especial para prevenção da doença, conforme divulgado pelo Ministério da Saúde

DA REDAÇÃO COM SECOM - O Ministério da Saúde divulgou na última terça-feira, 17, a investigação de 399 casos de microcefalia em sete estados do Nordeste. Considerando que uma das possíveis causas do surto da doença em recém-nascidos é o Zika Vírus, a Prefeitura de Goiânia, por meio da Secretaria Municipal de Saúde de Goiânia (SMS), orienta a população a intensificar as ações de combate e prevenção ao mosquito *Aedes aegypti*, o mesmo transmissor da Dengue, Chikungunya e Febre Amarela.

Para dar suporte aos profissionais de saúde e à população, o Centro de Informações Estratégicas e Resposta em Vigilância em Saúde (CIEVS) da SMS designou uma equipe de servidores que vai avaliar os prontuários de crianças nascidas em maternidades públicas do município, desde janeiro de 2015 até o dia 18 de novembro, para conhecer a situação da doença na capital.

Outra medida adotada pela secretaria é que a partir do dia 18/11/2015 todos os casos de microcefalia diagnosticados durante o pré-natal ou parto deverão ser notificados imediatamente ao CIEVS, para que possam ser acompanhados e investigados. A superintendente de Vigilância em Saúde, Flúvia Amorim, explica que essas medidas de monitoramento



em Goiânia “vão possibilitar a detecção precoce de novos casos ou surtos no município de microcefalia e auxiliar estratégias de controle”.

A Secretaria Municipal de Saúde de Goiânia pede atenção especial para prevenção da doença, conforme divulgado pelo Ministério da Saúde:

- Manter o acompanhamento e as consultas de pré-natal, com a realização de todos os exames recomendados pelo médico
- Não consumir bebidas alcoólicas ou qualquer outro tipo de drogas;

- Não utilizar medicamentos sem orientação médica

- Evitar contato com pessoas com febre ou infecções

- Adotar medidas que possam reduzir a presença de mosquitos transmissores de doença, com a eliminação de criadouros

- Proteger-se da exposição de mosquitos, como manter portas e janelas fechadas ou teladas, usar calça e camisa de manga comprida e utilizar repelentes permitidos para gestantes

- Procurar uma unidade de saúde imediatamente, caso apresente exantema (manchas vermelhas no

corpo), independente de ter apresentado febre.

DOENÇA

De acordo com o Ministério da Saúde, a microcefalia não é uma doença nova. Trata-se de uma malformação congênita em que o cérebro não se desenvolve de maneira adequada. Os bebês com essa doença nascem com perímetro cefálico menor que o normal, que geralmente é maior que 33 centímetros. Esse defeito congênito pode ocorrer por uma série de fatores de diferentes ori-

gens, como substâncias químicas, agentes biológicos (infecciosos), bactérias, vírus e radiação.

No Brasil, até o dia 17 de novembro deste ano foram registrados 268 casos da doença em Pernambuco, primeiro estado a identificar aumento de microcefalia em sua região e que conta com o acompanhamento de equipe do Ministério da Saúde desde o dia 22 de outubro. Em seguida, estão os estados de Sergipe (44), Rio Grande do Norte (39), Paraíba (21), Piauí (10), Ceará (9) e Bahia (8).

Em casos de dúvida sobre a microcefalia ou para notificar a doença, a população de Goiânia pode entrar em contato com o Centro de Informações Estratégicas e Resposta em Vigilância em Saúde pelo telefone (62) 3524-3389, de segunda a sexta-feira, das 7 às 13 horas. Quem preferir também pode contatar o CIEVS por FAX no (62) 3524-6331 ou pelo formulário eletrônico na internet: http://formsus.datasus.gov.br/site/formulario.php?id_aplicacao=6416.

DIREITOS HUMANOS

Dilma assina decretos de desapropriação de terras para beneficiar quilombolas

Antonio Cruz/ ABr



A presidenta Dilma assinou onze decretos de desapropriação de terras que serão cedidas a comunidades quilombolas

DA REDAÇÃO COM ABR - Na cerimônia, em comemoração ao Dia Nacional da Consciência Negra, celebrado amanhã (20), a presidenta também entregou títulos definitivos de posse a representantes quilombolas. De acordo com o governo, as medidas beneficiam 2.457 famílias.

“Alegra-me assinar os decretos de desapropriações de terra em favor das comunidades quilombolas. Com esse processo mais famílias passarão a plantar com a segurança de ter terra para viver, para produzir, para honrar e preservar as suas tradições”, disse Dilma

A presidenta relembrou a Marcha das Mulheres Negras, que ocorreu ontem em Brasília, e ressaltou a impor-

tância da luta contra o racismo e pela dignidade dos milhões de negros e negras brasileiros, que representam mais de 54% da população.

“Nós sabemos que o povo brasileiro nasceu da miscigenação racial. Somos uma nação plural, com características africanas marcadamente impressas em nossos costumes, em nossos DNAs, em nossa língua, nas manifestações artísticas que nos enchem de orgulho”, disse a presidenta.

O ministro do Desenvolvimento Agrário, Patrus Ananias, que esteve presen-

te no evento, falou sobre a criação do selo Quilombos do Brasil, que identifica e valoriza os produtos oriundos das famílias e cooperativas quilombolas.

“São 34 selos entregues em todo Brasil em benefício de 400 agricultores familiares. Além disso, anunciamos hoje uma chamada pública da Ater [Assistência Técnica e Extensão Rural do Ministério do Desenvolvimento Agrário] que atenderá mais de 10 mil famílias quilombolas com recursos de R\$ 45 milhões para o primeiro

trimestre de 2016 e, com ela [chamada pública], serão 13.315 famílias atendidas pela política de Ater”, disse o ministro Ananias.

Com a chamada pública, as famílias têm a oportunidade de receber assistência técnica com o objetivo de promover a viabilidade social e econômica de suas terras.

Nilma Lino, a ministra de Políticas para Mulheres, Igualdade Racial e Direitos Humanos, ressaltou a importância do Dia Nacional da Consciência Negra. “É um momento de reeducar a nossa população brasileira em relação às questões ligadas à luta e a consciência negra. Nós queremos o bem viver. E, dentro da concepção do bem viver, nós incluímos a luta contra toda e qualquer forma de discriminação, a luta contra o sexismo, contra o racismo. E a caminhada rumo a um país que promova cada vez mais a igualdade racial”.

MEIO AMBIENTE

Câmara adota nascente do Vaca-Brava em programa do Senar

O presidente da Câmara Municipal de Goiânia, Anselmo Pereira, e os vereadores irão nesta sexta-feira, às 9 horas, visitar uma nascente no parque Vaca-Brava que será protegida pelo Legislativo Municipal dentro do “Programa Nacional de Proteção de Nascentes, uma iniciativa da Confederação da Agricultura e Pecuária do Brasil (CNA) e da Administração Central do Senar.

O evento é mais uma ação que fortalece a parceria entre a Câmara Municipal e a FAEG/Senar, que já participam da quarta edição da Câmara Itinerante, que está sendo realizada no Jardim América desde ontem e segue nesta sexta-feira. “Essa é mais uma parceria visando abraçar e proteger o patrimônio natural goianiense. A Câmara, a FAEG e o Senar estão comprometidos e desenvolver projetos para garantir maior qualidade de vida a toda a população de Goiânia”, disse o presidente Anselmo Pereira.

Com a iniciativa, a Câmara Municipal de Goiânia irá adotar a nascente e se comprometer em zelar pela perpetuação do patrimônio natural. A Câmara irá realizar uma limpeza no local e identificar quais árvores nativas devem ser plantadas para assegurar a

nascente. Então, o legislativo também irá se encarregar de fazer o plantio das árvores e fiscalizar o local para evitar degradações.

O presidente do Conselho Administrativo do Senar Goiás, José Mário Schreiner, vai estar no local falando sobre a iniciativa e apresentando outras ações das entidades em prol do meio ambiente. Schreiner, que também é presidente da Federação da Agricultura e Pecuária de Goiás (Faeg), explica que a meta nacional é proteger mil nascentes até o final do ano, e que em Goiás o objetivo é recuperar cerca de 500 nascentes.

No caso do Vaca Brava, Schreiner ainda destaca outra parte importante do trabalho em prol do meio ambiente: as parcerias. Toda a área do parque está sob responsabilidade da Agência Municipal do Meio Ambiente (AMMA) e a intenção é que Faeg e Senar contribuam com o trabalho que já vem sendo realizado. “Nós vamos identificar a nascente, cadastrá-la e monitorá-la juntamente com a AMMA. Assim, se houver necessidade de cercar o local e plantar outras mudas nativas o processo será feito rapidamente”, diz. “A família Faeg e Senar Goiás também são parceiros da iniciativa.

POLÍTICA

Caiado encontra lideranças de várias cidades em Morrinhos

O senador Ronaldo Caiado estará em Morrinhos, hoje, para participar do encontro realizado pelo Diretório do PMDB e membros do Democratas local. O evento, promovido em conjunto pelo dois partidos, visa reunir lideranças políticas e de outros segmentos da cidade e de vários municípios das regiões Sul e Sudeste, a partir das 10 horas, no parque

de Exposição Agropecuária Sylvio de Mello.

O presidente do diretório municipal do PMDB de Morrinhos, José Novato, contou que o encontro entre as lideranças, além das questões políticas, também vai discutir assuntos de interesse de segmentos organizados da sociedade, aproveitando a presença do senador Ronaldo Caiado. “Por isso, convidamos re-

presentantes de várias entidades”, explicou.

Caiado, disse que a reunião terá várias lideranças, não só de partidos políticos, mas também de associações representantes de vários segmentos da sociedade. “Acredito que será o momento ideal para todos vocês que estão sem saber o rumo que passa a política local, estadual e nacional estarem lá para colocar suas

ideias, ouvirem as respostas que nós teremos para dar a cada segmento nos pontos levantados”, afirmou.

“Vai ser um momento interessante para a política das regiões Sul e Sudeste de Goiás, um momento de ouvirmos as necessidades, as carências e as reivindicações das nossas lideranças e, a partir daí, avançarmos nas soluções”, declarou Ronaldo Caiado.



MEIO AMBIENTE

Emissão de gases de efeito estufa está estável, diz Observatório do Clima

As emissões de gases do Brasil em 2014 ficaram estáveis em relação ao ano anterior, apesar da queda de desmatamento da Amazônia

DA REDAÇÃO COM ABR - A nova projeção do Sistema de Estimativa de Emissões de Gases de Efeito Estufa (Seeg), do Observatório do Clima, rede que reúne 37 entidades da sociedade civil para discutir as mudanças climáticas no Brasil.

De acordo com os dados do Seeg 2015, o Brasil emitiu no ano passado 1,558 bilhão de toneladas de gás carbônico equivalente, redução de 0,9% em relação ao patamar de 1,571 bilhão de toneladas emitidas em 2013.

Segundo o observatório, em 2013, um aumento

de 28% na taxa de desmatamento na Amazônia fez as emissões totais do país crescerem 8,2% em relação ao ano anterior. Com a desaceleração do desmatamento em 2014, era esperado que as emissões também caíssem, mas não foi o que se verificou. Alta de 6% na quantidade de carbono lançada ao ar pelo setor de energia impediu que a queda de 9,7% das emissões pelo desmatamento fizesse diferença na contribuição do Brasil para o aquecimento global no ano passado.

“Os novos dados consolidam o fim da fase de queda de emissões verificada entre 2004 e 2009. Desde então, as emissões têm flutuado em torno de 1,5 bilhão de toneladas de CO₂”, afirmou, em nota, o coordenador do Seeg, Tasso Azevedo.



O setor de energia emitiu, em 2014, 479,1 milhões de toneladas (mt) de CO₂e, e hoje está lado a lado do desmatamento (486,1 mt

CO₂e) como principal fonte de gases estufa da economia brasileira.

Segundo o observatório, o crescimento foi

puxado pelos setores de transportes, que está emitindo 3% mais do que em 2013; de geração de eletricidade, que teve um

aumento de 23%, devido ao acionamento de usinas termelétricas fósseis por causa seca que esgotou os reservatórios das hidrelétricas no Nordeste, no Centro-Oeste e no Sudeste; e de produção de combustíveis, que teve aumento de 6,8% nas suas emissões em razão da produção e do refino de óleo e gás, que inclui a exploração do pré-sal.

“A participação das usinas termelétricas na geração de energia para compensar a crise hídrica que afetou as hidrelétricas foi protagonista nesse resultado”, disse o coordenador-geral do Observatório do Clima, André Ferretti. “É preciso diversificar nossa matriz energética, investindo em fontes limpas como a eólica e o etanol de segunda geração.”

EDUCAÇÃO

Provas do Enade serão aplicadas a mais 551 mil estudantes no domingo

O Exame Nacional de Desempenho dos Estudantes (Enade) 2015 será aplicado em todos os estados no domingo (22). Mais de 551 mil estudantes de educação superior, matriculados em 1.760 instituições, farão o exame, que terá quatro horas de duração. As provas terão início às 13h, horário de Brasília. Os participantes devem chegar com antecedência aos locais de aplicação. Os portões serão abertos ao meio-dia.

O objetivo do exame é avaliar o conhecimento dos estudantes dos cursos de graduação so-

bre o conteúdo programático, suas habilidades e competências.

O Enade é obrigatório. O estudante que não comparecer ao exame ou deixar o local de prova antes de uma hora após o início das provas ficará em situação irregular. O participante terá permissão para deixar a sala com o caderno de questões somente três horas após o início do exame.

A consulta ao local de prova e o preenchimento do Questionário do Estudante devem ser feitos na página do Enade na internet. Até o dia das provas, fica aberto

o período para resposta ao questionário, um instrumento de coleta de informações destinado a subsidiar a construção do perfil socioeconômico dos participantes. O preenchimento é obrigatório. Aqueles que não responderem podem ficar impedidos de colar grau e de receber o diploma, mesmo que façam o exame. O acesso é feito pelo número do CPF, pelo nome do candidato ou pelo curso.

A avaliação será para estudantes de bacharelado que devem ter expectativa de finalizar a graduação até julho

de 2016, e de cursos de tecnólogo, com término até dezembro deste ano. Os formandos de bacharelado precisam ter concluído mais de 80% da carga horária mínima do currículo até o fim do período de inscrição. Aqueles que fazem cursos superiores de tecnologia devem ter cumprido mais de 75% da carga horária mínima do currículo até o fim do período de inscrição.

A divulgação do boletim de desempenho dos participantes do exame está prevista para o segundo semestre do próximo ano.



CRIME AMBIENTAL

Justiça manda Samarco barrar lama para evitar chegada ao mar do Espírito Santo

Segundo a decisão do juiz a empresa será multada em R\$ 10 milhões por dia caso a determinação não seja cumprida

Divulgação



DA REDAÇÃO COM ABR - A Justiça Federal no Espírito Santo determinou que a mineradora Samarco, cujos donos são a Vale e a BHP Billiton, apresente em 24 horas medidas para que a lama que atingiu o Rio Doce após o rompimento de barragem de rejeitos de mineração não chegue ao litoral do estado.

“Passadas hoje quase duas semanas do início do desastre e já havendo, há algum tempo, a previsão de que o fluxo de lama e resíduos, ao se movimen-

tar ao longo do leito do Rio Doce, fatalmente iria atingir e afetar drasticamente a foz do referido rio e todo o ecossistema local e marinho capixaba, as unidades de conservação no entorno e as praias costeiras, não houve ainda, ao que

parece, a elaboração de um plano emergencial de contingência para se minorar esses impactos que se mostram como certos”, diz o juiz na sentença.

A onda de lama que se formou após o rompimento da barragem de Fundão,

em Mariana, chegou ao Rio Doce, provocando a morte de peixes e impedido o abastecimento de água em cidades de Minas Gerais e do Espírito Santo. O rio deságua no mar na cidade capixaba de Linhares. A previsão é que a lama chegue à foz do rio até o fim de semana.

A Samarco confirmou o recebimento da decisão da Justiça Federal e informa que irá analisar “cuidadosamente” o que é requerido. A empresa informou que está tomando as providências para mitigar as consequências geradas com o avanço da lama pelo Rio Doce.

Segundo a empresa, 9 mil metros de barreiras de contenção começaram a ser instaladas.

INTERNACIONAL

Filho de imigrantes brasileiros se candidata a presidente dos Estados Unidos

Rod Silva, de 43 anos, filho de imigrantes brasileiros e fundador da cadeia de comida saudável Muscle Maker Grill, anunciou a sua candidatura como independente a presidente dos Estados Unidos da América.

“Acredito realmente que a América precisa tornar-se saudável de novo e serei eu quem vai trazer essa mudança”, disse Silva aos jornalistas.

Rod Silva é um de cinco filhos de imigrantes brasileiros e nasceu no bairro do Ironbound, na cidade de Newark, onde existe uma grande comunidade portuguesa e brasileira.

Nas próximas semanas, viajará pelo país para tentar conseguir voluntários e assinaturas para se conseguir inscrever nos 50 estados norte-americanos. No Colorado, garante já estar perto de ter os números necessários.

Silva é um empresário de sucesso, que transformou um pequeno restaurante, que fundou em 1995 na cidade de Colônia, em cadeia com cerca de 60 filiais em 13 estados.

Segundo contou, começou o Muscle Maker Grill com apenas seis mil dólares e o encorajamento do pai.

“O meu pai deu-me umas pancadinhas nas costas e disse: ‘É a América, podes ser o que quiseres,

vai em frente’”, lembrou.

Silva, que é adepto de desporto e de alimentação equilibrada, criou um conceito de comida saudável, que não era popular na época.

“Quando comecei, não era popular neste ramo falar sobre alimentação e estilo de vida saudáveis. Com perseverança, tornamo-nos líderes e quero levar esta mensagem ao povo americano: só é preciso uma faísca para iniciar um fogo”, explicou.

Alguns críticos dizem que a candidatura de Silva é apenas uma estratégia para promover o seu negócio.

“Campanhas e partidos como este não fazem muito pela verdadeira nutrição. São especialmente inúteis quando são pouco mais do que uma estratégia para promover um franchise de restaurantes do que uma causa legítima”, defendeu Rick Politto no blog New Hope.

Silva garantiu, no entanto, que as suas intenções são claras e os motivos pessoais: o pai tinha problemas de colesterol e morreu devido a um ataque de coração, dentro do carro, em frente à casa da família, quando tinha 62 anos.

Foi o filho, que tinha aberto o seu primeiro restaurante, que o encontrou sem vida. “Encontrei o meu pai morto dentro de um carro devido a um ataque do coração fulminante.

GOSPEL HD
OUÇA A GOSPEL EM QUALQUER LUGAR DO MUNDO!
www.gospelhd.com.br

GRAFICA GAZETA
Seus impressos na velocidade que precisa!
Aproveite nossas ofertas para fazer seus impressos
TEMOS MÁQUINA ROTATIVA PARA IMPRESSÃO DE JORNAIS E FOLHETOS P/ SUPERMERCADOS!
Comandas, Nota Branca, Blocos em Geral!
Ótimos Preços!
Alta qualidade gráfica!
Atendemos toda Região!
Preços Especiais para tiragens Malotez!
email: graficagezetaimpressos@gmail.com
Fone: (62) 3282-7409 (64) 9208-9884

PERSI CALDAS
Persianas - Cortinas - Papel de Parede
Móveis e Cadeiras para Escritório
Sua casa, seu escritório com muito estilo e bom gosto!
Novidade Piso Flutuante
É Rápido,
É Fácil,
É um Click!
64 3455-2323 www.persicaldas.com.br Rua 9 Qd. 6 Lt. 15 - Itaguaí - Caldas Novas - GO

Paul Walker causou a própria morte, afirma Porsche em comunicado

Fotos: Divulgação



A filha de Paul Walker quis entrar com um processo contra a Porsche, após alegar que o acidente que acabou matando seu pai em 2013 foi causado, na verdade, por causa do carro. A marca já havia se pronunciado sobre o assunto, mas agora voltou a falar que a culpa, na verdade, foi do ator. O comunicado oficial diz o seguinte:

PCNA (Porsche Cars North America) alega que o Sr. Walker estava consciente e voluntariamente assumiu todos os riscos, ameaças e perigos à respeito do uso do 2005 Carrera GT, que os riscos, ameaças

e perigos eram esclarecidos, óbvios e conhecidos por ele e que escolheu assim mesmo conduzir de modo inconsequente a se expor aos riscos, ameaças e perigos, envolvidos na utilização do veículo. O comunicado ainda continua:

A premissa voluntária do Sr. Walker em relação aos riscos deveria suspender a reparação do reclamante ou, então, como alternativa, deveria reduzir o direito do reclamante à reparação junto à PCNA em um montante equivalente à culpa do Sr. Walker.

Kate Middleton e príncipe William prestam homenagem às vítimas do massacre em Paris

Unidos no luto. Kate Middleton e príncipe William visitaram a embaixada francesa em Londres nesta terça-feira, dia 17, para prestar suas homenagens às vítimas do atentado terrorista em Paris.

O casal real, que estava visivelmente em clima sóbrio, assinou um livro de condolências em memória das muitas vidas tomadas pelo tiroteio ocorrido na última sexta-feira, dia 13, abalando a capital francesa.

- Para todos aqueles que morreram e foram feridos durante os ataques sem coração em Paris e para todos na França: nossos mais sinceros sentimentos, escreveram eles no livro.



Karolína Kurková revela lado cômico de desfilhar para a Victoria's Secret



O desfile da Victoria's Secret, o Victoria's Secret Fashion Show, é conhecido por reunir as angels mais belas nas passarelas.

O deste ano, então, causou furor por trazer pela primeira vez Kendall Jenner e Gigi Hadid desfilando.

Mas nos bastidores, não é só glamour não, também rolam momentos engraçado, como afirmou a ex-angel da República Checa, Karolína Kurková: - Eu acho muito engraçado, nós todas de underwear, e as camadas sendo colocadas: uma de creme, uma de bronzeador, brilho.

Cada pedacinho do corpo é coberto, é meio hilário. Se uma pessoa normal olhar, vai achar loucura. Cada ângulo, cada dobra é lotada de óleo, bronze, brilho, até o meio dos nossos dedos fica brilhando e reluzindo, porque as câmeras estão em todos os lugares e a pele tem que ficar com uma aparência ótima.

A parte não tão engraçada? O pós show.

- Demora quase uma semana para lavar todo o óleo e brilho de cada parte do corpo.

Mas, que elas ficam lindas, ah!, isso ficam!

Blake Shelton envergonha Gwen Stefani dizendo que ela já cantou para ele uma música sobre sexo casual



Você sabe o que um booty call? Nada mais é do que alguém ligar para outra pessoa querendo apenas uma noite de sexo sem compromisso. E Blake Shelton confessou durante o *The Voice* desta última segunda-feira, dia 16, que Gwen Stefani já tinha cantado para ele uma música sobre o assunto! Mas esse casal está quente demais!

Acontece que quando Gwen e Blake estavam promovendo o reality, antes mesmo de assumirem que estavam juntos, eles participaram do talk show de Jimmy Fallon onde acabaram cantando um dueto de *Hotline Bling*, de Drake. Como Blake não sabia a letra, Gwen acabou cantando praticamente sozinha para o astro country.

Pois quando Amy Vachal escolheu essa música para cantar, Blake soltou o verbo:

- Eu não acho que já tenha ouvido uma música

mais elegante ou cheia de classe sobre uma booty call na história da música.

Quando questionado por Adam se ele realmente conhecia a música ele respondeu que sim, e lembrou que Gwen já tinha cantado para ele, deixando a jurada envergonhada e levando o público à loucura!

E vem novidade por aí, Gwen Stefani pode estar grávida.

"A Gwen foi a uma consulta no final de outubro, após alguns sinais de que poderia estar grávida. Já mudou o seu estilo de vida e está-se a preparar para essa possibilidade", adiantou a assessora da cantora. Ainda segundo eles, o companheiro da artista está mais do que radiante por poder vir a ser pai, tendo em conta que a ser verdade, este será o seu primeiro filho.

Felipe Simas fala da experiência de ser papai aos 21 anos



Felipe Simas, que aproveitou o final de semana para reencontrar o amigo Rafael Vitti, é realmente um papai e tanto, não é mesmo? É impossível olhar as fotinhos dele com o filhotinho, Joaquim, de um ano e sete meses, sem suspirar com todos os momentos dos dois, que são uma gracinha. Simas que está brilhando na nova novela das sete *Totalmente Demais*, contou um pouco dessa experiência de se tornar papai, aos 21 anos de idade: - Acho que filho é o maior professor para o pai. Dia após dia a gente vai aprendendo. Cuidar do próximo, de um filho, é o maior presente do mundo.

Ele ainda revelou que gosta de se arriscar em todas as funções quando o assunto é o pequeno Joca: -No primeiro mês, só eu dava banho. Ele ficava feliz e eu adorava. Estamos superfelizes e contentes. Disse, se referindo à mãe de Joaquim, Mariana Uhlmann.

RJ Mitte ator de *Breaking Bad* sofre acidente de buggy



RJ Mitte, mais conhecido por ter vivido Walter Jr. em *Breaking Bad*, sofreu um pequeno acidente. O ator estava viajando ao lado da família em Louisiana, nos Estados Unidos, no último final de semana, para caçar e fazer trilhas em um ATV,

uma espécie de carro no estilo buggy. Tudo estava indo bem, quando de repente, ele e um tio, caíram em um barranco. O resultado do acidente foi registrado pelo astro, que postou em seu Instagram a foto que você vê logo acima.

**JUNTE 20 SELOS + R\$26,50
E TROQUE POR
UMA FRITADEIRA COM 5 PEÇAS**



**LEVE MAIS
SABOR
PARA A SUA
COZINHA**



O Expresso
BRINDES PROMOCIONAIS

1º SELO 23/11



REGULAMENTO PROMOÇÃO

1. A promoção JUNTE & TROQUE é promovida pela Empresa O Expresso Brinde Promocional, inscrita no CNPJ sob nº 23.537.302/0001-92. A promoção é válida nas regiões de circulação e distribuição das impressos participantes, em todo o Estado de Goiás, no período entre o dia 23/11/2015 e 18/12/2015, compreendendo 20 (vinte) selos, sendo 01 (um) por edição. 2. Para participar, basta as pessoas interessadas devotarem: (I) Juntar os 20 (vinte) selos da promoção, conforme numeração no cartão de 1 a 20, sequencial; (II) Colar os selos no cartão; (III) Levar o cartão completo em um dos pontos de venda, e (IV) pagar a importância de R\$ 26,50 (vinte e seis reais e cinquenta centavos). Cumprindo todos esses itens, o participante terá direito a receber 1 (uma) fritadeira com 5 peças. 3. A presente promoção assiste em 01 (um) lote com 5 peças, sujeitos a disponibilidade no momento da troca. 4. Os pagamentos poderão ser realizados em todos os pontos de venda cadastrados. O pagamento poderá ser realizado somente em dinheiro ou cartão de crédito. 5. Os selos numerados de 1 a 20 estarão impressos no topo das edições do impresso, diariamente, entre o período de 23/11/2015 a 18/12/2015. 6. Os selos devem ser colados no cartão com cola. 7. Selos grampeados ou colados com fita adesiva não serão contados para os fins desta promoção. 8. As cartelas serão publicadas nos impressos participantes entre os dias 23/11/2015 a 30/11/2015. 9. Não terá validade o cartão que não preencher as condições básicas da promoção. 10. Cada impresso terá 01 (um) selo impresso e numerado. 11. Os participantes poderão realizar a troca, juntamente com o pagamento do valor referido no item 1 (um), e período para troca será publicado durante a promoção. 12. Ao participar desta promoção, nos termos deste regulamento, o participante estará automaticamente autorizando a Empresa O Expresso Brinde Promocional e Revista EREI - ME a utilizar, de modo gratuito, definitivo e irrevogável, seu nome, imagem e som de vez em qualquer veículo de imprensa, eletrônica e digital, tanto para fins de divulgação da presente promoção, quanto para fins comerciais. 13. As autorizações descritas acima não aplicam em qualquer obrigação de divulgação ou de pagamento de qualquer quantia por parte. 14. O presente regulamento poderá ser alterado ou a promoção suspensa ou cancelada, sem aviso prévio, por motivo de força maior ou por qualquer outro motivo que esteja fora do controle da Empresa responsável e que comprometa a realização da promoção de forma a impedir ou modificar substancialmente a sua condução como originalmente planejada. 15. A Empresa O Expresso Brinde Promocional e Revista EREI - ME, reserva-se o direito de alterar o cronograma de venda dos produtos em questão (01 fritadeira com 5 peças) a sua exclusiva conveniência. 16. Para esclarecer eventuais dúvidas sobre a presente promoção, os participantes poderão entrar em contato, no horário comercial, pelo telefone (62) 3227-1500. 17. Quaisquer dúvidas, divergências ou situações não previstas neste regulamento serão julgadas e decididas de forma soberana e irrevogável pela Empresa responsável.

CRISE?

O MARKETING DIGITAL PODE AJUDAR!

Quer saber como o marketing digital pode ajudá-lo?

Acesse
bit.ly/ajuda-crise



Vamos conversar!

62 . 3095-3020
62 . 8293-5460 publidex.com.br
64 . 9290-1500

websites . links patrocinados . social media . e-commerce

PUBLIDEX
MARKETING DE PERFORMANCE

Publicidade Legal, no Gazeta é Legal
editais@portalgazeta.com.br

SÓ NO GAZETA VOCÊ TEM O MENOR PREÇO
EM SUAS PUBLICAÇÕES

(62) 4101-0226

POLÍCIA

Três assaltantes atrás das grades na Região das Águas Quentes

A Primeira Companhia de Polícia Militar Rodoviária, Sob o Comando do Major Vieira, no último dia 06 de novembro, por volta das 14h25, foi informada de um roubo na cidade de Marzagão, no sul do estado, no Supermercado Barboresco. De imediato, a equipe do SGT Lucena, composta pelo 1ºSgt Lucena, 3ºSgt Rodrigues, 3ºSgt Augusto e CB Ribeiro, deslocaram em direção a cidade de Marzagão.

No deslocamento foi feita várias abordagens, entre Caldas Novas e Marzagão, sem sucesso. Chegando no referido supermercado, em Marzagão, os vídeos foram visualizados pela equipe do Sargento Lucena, os quais deram continuidade a ocorrência, quando após várias abordagens, encontraram dois dos três autores na GO-139, no quilometro 19.

Em seguida o telefone de um dos autores, Raphael, não parava de tocar. Raphael foi orientado

pela equipe a marcar um encontro, com o terceiro autor, Fernando Paulino da Silva. Ao deslocar até o local indicado por ele, já no Centro de Caldas Novas, em frente ao parquinho e a lanchonete Bobs, a equipe efetuou a detenção do terceiro integrante da quadrilha.

Diante dos fatos foi dado voz de prisão, em seguida os três autores foram encaminhado a unidade de saúde para fazerem exames de corpo de delito e depois apresentados na delegacia de Caldas Novas, onde foram autuados em flagrantes.

Ao chegarem na delegacia, a policia foi surpreendida por uma grande aglomeração de empresários, vítimas dos autores, os quais tomaram conhecimento da prisão dos marginais e foram até a Delegacia de Policia para fazerem o reconhecimento dos assaltantes.

No desembarque a equipe foi aplaudida por



empresários e populares presentes. Os autores estavam a bastante tempo

tocando o terror no comércio de Caldas Novas e cidades vizinhas.



POLÍTICA

Conselho de Ética deixa para dia 24 análise de parecer em processo contra Cunha

O presidente do Conselho de Ética da Câmara dos Deputados, José Carlos Araújo (PSD-BA), transferiu para a próxima terça-feira (24) a leitura do relatório preliminar apresentado pelo deputado Fausto Pinato (PRB-SP) que recomenda a continuidade do processo contra o presidente da Câmara, Eduardo Cunha.

Mais cedo, o conselho

havia anunciado a suspensão da reunião de hoje (19) quando seria feita a leitura.

Em reunião informal do conselho, o advogado de Cunha, Marcelo Nobre, afirmou que não teve oportunidade de defesa antes da apresentação do relatório prévio de Fausto Pinato.

O deputado Henrique Fontana (PT-RS) disse que Cunha não tem mais

condições de presidir o Parlamento. "A Presidência não pode ser confundida com os interesses pessoais do presidente".

ANULAÇÃO

O presidente da Câmara, Eduardo Cunha (PMDB-RJ), decidiu suspender a decisão do deputado Felipe Bornier (PSD-RJ) que anulou a reunião do Conse-

lho de Ética de hoje (19). A reunião foi cancelada pelo deputado Felipe Bornier, quando ele estava como presidente da Câmara. Em protesto, vários deputados deixaram o plenário após a decisão de Bornier.

Ao suspender a decisão de Bornier, Cunha disse que não quer contaminar a Casa com algo que diga respeito a ele.



Presidente do Conselho de Ética da Câmara, deputado José Carlos Araújo

ASSISTÊNCIA SOCIAL

Semas e Educação lançam projeto Horta

Projeto conta com a participação de crianças e adolescentes atendidas nas unidades

DA REDAÇÃO COM SECOM - A Secretaria Municipal de Assistência Social (Semas), em parceria com a Secretaria Municipal de Educação (SME), lançou hoje, 19, o projeto Horta, no Centro de Referência de Assistência Social (Cras) Floresta, na região noroeste da capital. Com intuito de esti-

mular práticas e hábitos alimentares saudáveis e fortalecer o convívio social, o projeto será desenvolvido com as crianças e adolescentes atendidos pelo Serviço de Convivência e Fortalecimento de Vínculos (SCFV) e será implantando em todas as unidades dos Cras e Núcle-

os de Assistência Social (Nas) do município.

Durante a implantação do projeto, em parceria com a SME, as crianças e adolescentes receberão dicas sobre o plantio, os cuidados e sobre como aproveitar melhor as verduras e leguminosas.

De acordo com o bi-

ólogo da SME, João Alberto Marques, os jovens também terão contato direto com a terra. "Essa é uma maneira divertida que encontramos para fazer com que nossas crianças aprendam desde cedo à importância da natureza, da água e da terra para nossa sobrevivência", disse.

EDITAL DE NOTIFICAÇÃO DE PROTESTO ENCONTRAM-SE NO 1º PROTESTO DE GOIÂNIA, PARA SEREM PROTESTADOS OS SEGUINTE TÍTULOS:DMI VL R\$ 11.671,10 C/A MELO ATACADO ME,EM FV DE ALCATEIA ENGENHARIA DE SISTEMAS LT;DMI VL R\$ 4.478,37 C/A MELO ATACADO ME,EM FV DE SONHOLAR DECOR LT EPP;DMI VL R\$ 554,00 C/A21 MARLON DROGOMIECKI BRAGA,EM FV DE ITDEMPREENDIMENTOS LT;DMI VL R\$ 1.725,00 C/ALENCAR PRODUCOES ARTISTICA LT,EM FV DE HELIO ABADIA ME;DMI VL R\$ 560,03 C/ANA DUARTE VESTUARIO LT ME,EM FV DE NOVA ERA IND E COM DE CONFECOES;DMI VL R\$ 1.010,71 C/ARAUJO E FERNANDES COM EIRELI ME,EM FV DE PASQUINI & PASQUINI CONFECOES LT;DMI VL R\$ 300,00 C/ATOS ARQUITETURA EEMPREENDIMIENTOS LT,EM FV DE C D C OLIVEIRA ESTACAO DA ALEGRIA ME;DMI VL R\$ 410,00 C/AUTO MECANICA TOLENTINOS LT ME,EM FV DE CENTRO AR AR CONDICIONADO PARA VEICULOS EIREL;DMI VL R\$ 554,00 C/B11 JANAINA GARCIA DE SOUSA,EM FV DE ITDEMPREENDIMENTOS LT;DMI VL R\$ 554,00 C/B13 FARLEY COUTINHO PEREIRA,EM FV DE ITDEMPREENDIMENTOS LT;DMI VL R\$ 5.200,00 C/BACON GOIANO ALIMENTOS LT,EM FV DE INCALFER M ESPECIAIS LT ME;DMI VL R\$ 437,79 C/BERGEROT COMUNICACAO LT ME,EM FV DE PUBLISIS INFORMATICA LT;DMI VL R\$ 250,00 C/BM PIZZA PICK LT-ME,EM FV DE WASHINGTON LAZARO CARVALHO PEREIRA 34731;DMI VL R\$ 2.840,00 C/BRITAGRAN BRITAS E GRANITOS,EM FV DE GOIAS SEGURANCA INDL LT ME;DMI VL R\$ 874,87 C/CARICIA BABY CONF. LT,EM FV DE PAMPILI PROD P M LT;DMI VL R\$ 984,00 C/CARICIA BABY CONF. LT,EM FV DE PAMPILI PRODUTOS PARA MENINAS LT;DMI VL R\$ 118,27 C/CARMELITA MARIA RIBEIRO DAS NE,EM FV DE LUCAS STACIARINI MARTINS 04411797119;DMI VL R\$ 1.046,49 C/CASTRO MENDES CONST E INCORPORADORA LT,EM FV DE CONDOR ATACADISTA DE MATERIAIS PARA CONS;DMI VL R\$ 624,00 C/CASTRO MENDES CONST E INCORPORADORA LT,EM FV DE CONDOR ATACADISTA DE MATERIAIS PARA CONS;NP VL R\$ 193,88 C/CLEUZETE GOMES DE OLIVEIRA MELO,EM FV DE BELCAR MOTOS LT;DMI VL R\$ 250,00 C/CLEYTON ALVES MOREYRA,EM FV DE NOVA UNIAO IND DE TINTAS LT ME;DMI VL R\$ 7.946,24 C/CONSTRUTORA ARTEC SA,EM FV DE CONCRECON CONCRETO CONSTR LT;DMI VL R\$ 10.592,40 C/CONSTRUTORA ARTEC SA,EM FV DE CONCRECON CONCRETO CONSTR LT;DMI VL R\$ 284,71 C/COSTA E RIBEIRO COMERCIAL LT,EM FV DE PRATTICA LOGISTICA COMERCIAL LT;DMI VL R\$ 1.000,00 C/CUBO COMUNICACAO LT ME,EM FV DE SERILON BRASIL LT;DMI VL R\$ 2.480,88 C/D.DE P. CARDOSO ME,EM FV DE COVOLAN IND;DMI VL R\$ 554,00 C/D13 CINTIA CARDOSO DE PAIVA PEREIRA,EM FV DE ITDEMPREENDIMENTOS LT;DMI VL R\$ 5.305,30 C/DABRI TURISMO LT,EM FV DE LIDIANE CAMILO DIAS;CHQ VL R\$ 1.000,00 C/DANYLO DE SOUZA DORNELES,EM FV DE MARTINS FARIA C/ITAU;DMI VL R\$ 3.844,79 C/DELUX IND E COM,EM FV DE COMPANHIA DE FIACAO E TECIDOS SANTO ANTONIO;DMI VL R\$ 2.876,41 C/DELUX IND E COM,EM FV DE COMPANHIA DE FIACAO E TECIDOS SANTO ANTONIO;NP VL R\$ 136,00 C/DENIS MONTEIRO DA SILVA,EM FV DE ESPACO MODA STO HILARIO;DMI VL R\$ 70,00 C/DENNY S RAFAEL SANTOS MACEDO,EM FV DE ASSOCIACAO DOS PROPRIETARIOS DE LOTES DO;DMI VL R\$ 1.670,52 C/DIVINO CARLOS DA SILVA - BEM BRASIL,EM FV DE FEUSER CONFECOES LT;DMI VL R\$ 979,00 C/DOM CONSTRUTORA E LOC DE EQUIP LT EPP;EM FV DE IMPERIAL FERRAMENTAS;DMI VL R\$ 123,49 C/DR LAURO SERGIO BELCHIOR,EM FV DE CENTRAL COM DE PRODUTOS DEEMBALAGENS LT;DMI VL R\$ 1.174,21 C/EDWILSON FERREIRA DE SOUZA - M,EM FV DE DICATEX COM. ARTIGOS TEXTI EIRELI;DMI VL R\$ 2.585,36 C/EDWILSON FERREIRA DE SOUZA ME,EM FV DE IMPORTADORA VPG TEXTIL LT;DMI VL R\$ 262,50 C/ELISANGELA LUCIANA DA SILVA MIZUTANI,EM FV DE EXCLUSIVA UTIL EQUIPAMENTOS EIRELI EPP;DMI VL R\$ 580,00 C/ENYON ARTUR FLEURY DE LEMOS,EM FV DE BOIAGRO PRODUTOS AGROPECUARIOS LT;DMI VL R\$ 236,00 C/EUGENIA MARIA B. CARDOSO,EM FV DE LUANA DARUY DE OLIVEIRA BELTRAME ME;CCB VL R\$ 2.549,37 C/FABIO DOS SANTOS MARTINS,EM FV DE BANCO VOLKSWAGEN SA;DMI VL R\$ 2.621,73 C/FABIO VIEIRA FRANCA,EM FV DE GYNFER GOIANIA FERRAMENTAS E ACESSORIOS LT;DMI VL R\$ 4.364,07 C/FABRICIO ELIAS LEAO DA SILVEIRA,EM FV DE COOPERATIVA AGROIND.DOS PRODUTORES RURAIS DO;DMI VL R\$ 225,00 C/FERNANDA F DA SILVA 75745844191,EM FV DE W M CHINA TRADING LT ME;DMI VL R\$ 791,65 C/FINA CASA EIRELI ME,EM FV DE SERRA ESTOFADOS LT ME;DMI VL R\$ 365,00 C/FRANCISCO BARROS DE FARIA,EM FV DE ATHENAS COSMETICOS LT;DMI VL R\$ 440,55 C/G E D CARVALHO LT ME,EM FV DE GATO MIA;DSS VL R\$ 133,06 C/GOSEG GOYAS SEGUROS ADMIN CORRETORA DE S,EM FV DE MC LOCACOES E SERVICOS LT;DMI VL R\$ 490,00 C/HELIO JOSE CANDIDO,EM FV DE HEIDEL REFRIGERACAO LT;DMI VL R\$ 464,25 C/IRON FOX FABRICACAO DE MOVEIS LT ME,EM FV DE MADEIREIRA TOBIAS LT;DMI VL R\$ 554,00 C/J15 PATRICIA APARECIDA DO COUTO,EM FV DE ITDEMPREENDIMENTOS LT;DMI VL R\$ 484,00 C/JAPA EXPRESSO LT,EM FV DE MARISSOS COM DE PESCADOS LT;DMI VL R\$ 118,30 C/JAPA EXPRESSO LT EPP;EM FV DE RENATA GREGORIO PEREIRA - ME;DMI VL R\$ 211,14 C/JEANNE NUNES DOS SANTOS QUEIROZ,EM FV DE SG PRESENTES E UTILIDADES EIRELI - EPP;DMI VL R\$ 1.007,49 C/JESSICA BOAVENTURA MORAIS,EM FV DE T W A IND E COM DE MODAS LT;DMI VL R\$ 2.352,47 C/JOAO SILVA RAMOS TECIDOS RAMOS ME,EM FV DE COVOLAN IND;CHQ VL R\$ 50.000,00 C/JOSE AUGUSTO TEIXEIRA DA CUNHA NETO,EM FV DE L ARGENT FACTORING FOMENTO MERCANTIL LT C/BRADESCO;DMI VL R\$ 90,00 C/JOSE NETO DOS SANTOS,EM FV DE J A LIMA ARAUJO CIA LT ME;DMI VL R\$ 438,50 C/JPM TRANSPORTES EIRELI ME,EM FV DE BACANAO DISTRIBUIDORA DE PECAS E SERVICOS;DMI VL R\$ 554,00 C/K07 JEFFERSON OLIVEIRA RUIZ,EM FV DE ITDEMPREENDIMENTOS LT;DMI VL R\$ 554,00 C/K18 FARLEY COUTINHO PEREIRA,EM FV DE ITDEMPREENDIMENTOS LT;DMI VL R\$ 190,00 C/KAMILA CAROLINE LEO CORREA,EM FV DE VIEIRA TRANSPORTES LT ME;DMI VL R\$ 512,00 C/KPA ENGENHARIA E CONSTRU ES LT,EM FV DE REIS TINTAS LT;DMI VL R\$ 216,30 C/LAMARK CONSTRUTORA E SERVICOS MULTIDICIPEM FV DE AMIGO TRANSPORTES DE GOIAS LT;DMI VL R\$ 459,53 C/LARISSA VILELA SILVA LUCIANO ME,EM FV DE GASBALL ARMAZENADORA E DISTRIBUIDORA LT;DMI VL R\$ 153,05 C/LILIANE DE SANTANA MEDEIRO,EM FV DE BENTO FERREIRA & REIS LT - ME;DMI VL R\$ 154,80 C/M E S VIDEO LOC LT ME,EM FV DE WMIX DISTRIBUIDORA LT;DMI VL R\$ 1.232,64 C/MAF CONSTRUTORA E INCORPORADORA LT,EM FV DE SEBA COM E IND LT;DMI VL R\$ 1.334,64 C/MARCELE CRISTOVAM GOMES GERAES,EM FV DE CICERA MARIA CASTRO REGIS ME;DMI VL R\$ 3.122,95 C/MARCO AUREL OLIVEIRA ROSA LT,EM FV DE AMADOSAN TUBOS E CONEXOES LT;DM VL R\$ 381,60 C/MARCOS AURELIO COSTA DOS SANTOS,EM FV DE IPE COM E DISTRIBUIDORA DE PECAS LT;CHQ VL R\$ 2.150,00 C/MARIA ELISANGELA DOS SANTOS CAMPOS,EM FV DE WASHINGTON DA COSTA FONTOURA C/ITAU;DMI VL R\$ 196,33 C/MASCARENHAS COML FARM LT ME,EM FV DE D.CENTER DISTRIBUIDORA;DMI VL R\$ 1.879,44 C/NATURE TUR AGENCIA DE VIAGENS E TURISMO,EM FV DE SAO JOSE EQUIPAMENTOS RODOVIARIOS;DMI VL R\$ 1.965,66 C/NATURE TUR AGENCIA DE VIAGENS E TURISMO,EM FV DE SAO JOSE EQUIPAMENTOS RODOVIARIOS;CPS VL R\$ 11.247,98 C/NELMA MARQUES OLIVEIRA GOMES,EM FV DE COLEGIO WR LT;DMI VL R\$ 554,00 C/O05 ONIZIA LUZIA MARQUES DE GODOI,EM FV DE ITDEMPREENDIMENTOS LT;NP VL R\$ 500,00 C/OKISTANLEY SOARES DE SOUZA,EM FV DE BRUNO WINICIUS QUEIROZ DE MORAIS,EM FV DE C/OLIVEIRA ARAUJO ENGENHARIA LT,EM FV DE RCL COM DE MATERIAIS DE CONSTRUCAO E SER;DMI VL R\$ 1.105,60 C/PATRICIA PAGOTTO SILVA,EM FV DE FEUSER CONFECOES LT;DMI VL R\$ 698,50 C/PAVIPLAN SERVICOS E LOCACAO LT,EM FV DE TREVAO PECAS PARA TRATORES LT ME;DMI VL R\$ 626,00 C/PAVIPLAN SERVICOS E LOCACAO LT,EM FV DE TREVAO PECAS PARA TRATORES LT - ME;DMI VL R\$ 1.911,90 C/PROVIDENCE JEANS WEAR COM EIRELI ME,EM FV DE TEXTIL CANATIBA LT;DMI VL R\$ 1.662,63 C/RM COM DE BICICLETAS E PE AS LT,EM FV DE HB IND E COM PECAS BICICLETAS LT EPP;DMI VL R\$ 5.763,36 C/ROBERT CARLOS BERGER,EM FV DE CAMPO RAOES LT;DMI VL R\$ 500,00 C/ROGERIO BORGES RODRIGUES,EM FV DE DIAMANTE BORBA AUTO PECAS LT - ME;DMI VL R\$ 238,80 C/RRV COM DE PRODUTOS ALIMENTO LT,EM FV DE MARISSOS COM DE PESCADOS LT;DMI VL R\$ 1.306,40 C/SABRINA SANTOS OLIVEIRA,EM FV DE SA IND E COM DE CONFECOES LT;DMI VL R\$ 1.993,68 C/SICALL CARGAS E ENCOMENDAS LT,EM FV DE TRANSPORTADORA RADDAR LT EIRELI EPP;DMI VL R\$ 1.070,86 C/SOMA PARTICIPACAO EEMPREENDIM,EM FV DE COML CONTORNO M DE CONSTR LT;DMI VL R\$ 152,31 C/SOMA PARTICIPACAO EEMPREENDIM,EM FV DE COML CONTORNO M DE CONSTR LT;DMI VL R\$ 4.145,00 C/SPE BWPMPREENDIMENTOS IMOBILIARIOS LT,EM FV DE IND DE TRANSFORMADORES ELETRICOS R;DMI VL R\$ 239,68 C/SULIA CALACA COELHO,EM FV DE JOSE DE PAULA SILVEIRA JUNIOR EIRELI ME;DMI VL R\$ 207,75 C/SVS AUDITORIA E CONTABILIDADE,EM FV DE PAPELARIA DINAMICA LT;DMI VL R\$ 2.144,00 C/TAVARES E SOUSA IND E CO,EM FV DE INCOMFRAL IND COM DE FRALDAS LT;DMI VL R\$ 1.700,00 C/TERRA SANTA PARTICIPACOES LT,EM FV DE C D C OLIVEIRA - ESTACAO DA ALEGRIA ME;DMI VL R\$ 4.156,98 C/TERRITORIO BR MULT EVENTOS EI,EM FV DE RIO VERMELHO DIST DE ALIM LT;DMI VL R\$ 103,14 C/VALDEMAR DE OLIVEIRA BARROS,EM FV DE AUTO ACESSORIOS BIRIBA LT;DMI VL R\$ 166,86 C/VALDIR TEODORO MIRANDA,EM FV DE MWA CASA E CONSTRUCAO LT EPP;DMI VL R\$ 547,45 C/VANDERLI CIRINO ROSA ME,EM FV DE REBECA MOURA GONCALVES EPP;DMI VL R\$ 354,00 C/VITORE COM DE ALIMENTOS LT ME,EM FV DE BONASA ALIMENTOS SA;DMI VL R\$ 350,95 C/WANDERSON VIEIRA ME,EM FV DE NUTRABRANDS COM.DIST.IMPE EXPLT;DMI VL R\$ 1.756,09 C/WET COM DE TECIDOS LT ME,EM FV DE COVOLAN IND;DMI VL R\$ 425,28 C/WET COM DE TECIDOS LT,EM FV DE SANTANA TEXTIL SA;DMI VL R\$ 467,45 C/WET COM DE TECIDOS LT,EM FV DE SANTANA TEXTIL SA;DMI VL R\$ 3.580,34 C/WET COM DE TECIDOS LT,EM FV DE SANTANA TEXTIL SA;CCB VL R\$ 14.639,74 C/WASHINGTON RENON MARQUES FREITAS,EM FV DE BANCO GMAC SA; COMO NÃO FORAM ENCONTRADOS OS DEVEDORES ACIMA MENCIONADOS, INTIMO-OS PARA VIREM PAGAR OS TÍTULOS DENTRO DE 24 HORAS E NÃO O FAZENDO, FICAM INTIMADOS DO RESPECTIVO PROTESTO POR MEIO DO PRESENTE EDITAL, QUE SERÁ PUBLICADO NO JORNAL "GAZETA" E AFIXADO NESTE TABELIONATO CONFORME ART. 15º DA LEI Nº 9.492/97. GOIÂNIA 19 DE NOVEMBRO DE 2015. ASS: NAURICAN LUDOVICO LACERDA-OFCIAL DO 1º PROTESTO DE GOIÂNIA, SITO À RUA 09 Nº 1.111- ST.OESTE-FONE: 3224-4209

REPÚBLICA FEDERATIVA DO BRASIL



REGISTRO DE IMÓVEIS E 1º TABELIONATO
DE NOTAS E TABELIONATO E OFICIALATO
DE REGISTRO DE CONTRATOS MARÍTIMOS

EDITAL DE DESMEMBRAMENTO
Lei Federal n. 6.766, de 19 de dezembro de 1979

O BACHAREL LEANDRO FÉLIX DE SOUSA, Oficial
do Registro de Imóveis e 1º Tabelionato de Notas,
da Comarca Caldas Novas, Goiás.

FAZ SABER a todos os interessados que **RAPHAEL MARTINS SILVA**, brasileiro, engenheiro, CI nº 4632314 SPTC/GO, CNH nº 03279986100 DETRAN/GO, CPF nº 730.491.821-72, residente e domiciliado em Caldas Novas - Goiás, depositou nesta serventia os documentos necessários exigidos pelo artigo 18 da Lei Federal n. 6.766, de 19 de dezembro de 1979, para o registro de um **DESMEMBRAMENTO** denominado **"Um lote de terras para construção urbana de nº 14, da quadra nº 03, situado na Rua SP-1, no loteamento denominado "RESIDENCIAL PRIMAVERA"**, nesta cidade, medindo: 20,00m de frente para a Rua SP-1; pelo lado direito, 27,54m confrontando com o lote nº 15; pelo fundo, 20,00m confrontando com o lote nº 05; e, pelo lado esquerdo, 27,54m confrontando com o lote nº 13; perfazendo a **área de 550,80m²**, da matrícula nº. **100.709** do Registro de Imóveis da Comarca de Caldas Novas - Goiás. O DESMEMBRAMENTO passará a denominar-se **"LOTE 14-A, da quadra 03, situado na Rua SP-1, no loteamento denominado "RESIDENCIAL PRIMAVERA"**, nesta cidade, medindo: 10,00m de frente para a Rua SP-1; pelo lado direito, 27,54m confrontando com o lote 14-B; pelo fundo, 10,00m confrontando com o lote 05; e, pelo lado esquerdo, 27,54m confrontando com o lote 13; perfazendo **área total de 275,40m²**; e **"LOTE 14-B, da quadra 03, situado na Rua SP-1, no loteamento denominado "RESIDENCIAL PRIMAVERA"**, nesta cidade, medindo: 10,00m de frente para a Rua SP-1; pelo lado direito, 27,54m confrontando com o lote 15; pelo fundo, 10,00m confrontando com o lote 05; e, pelo lado esquerdo, 27,54m confrontando com o lote 14-A, perfazendo a **área total de 275,40m²**, conforme planta e memorial descritivo, que faz parte do integrante Decreto nº. 1.241/2015 expedido em Caldas Novas - Goiás, 14 de outubro de 2015, nos termos da Lei Municipal nº. 1822 de 30 de Dezembro de 2011. Para que chegue ao conhecimento de todos, expediu-se este edital que será publicado no jornal local, por três dias consecutivos, podendo o registro ser impugnado no prazo de 15 (quinze) dias, contados da data da última publicação, tudo nos termos do artigo 19 da citada Lei Federal n. 6.766.

Caldas Novas, 18 de novembro de 2015.

Divina Selma dos Santos Leal
Oficial e Tabeliã Substituta

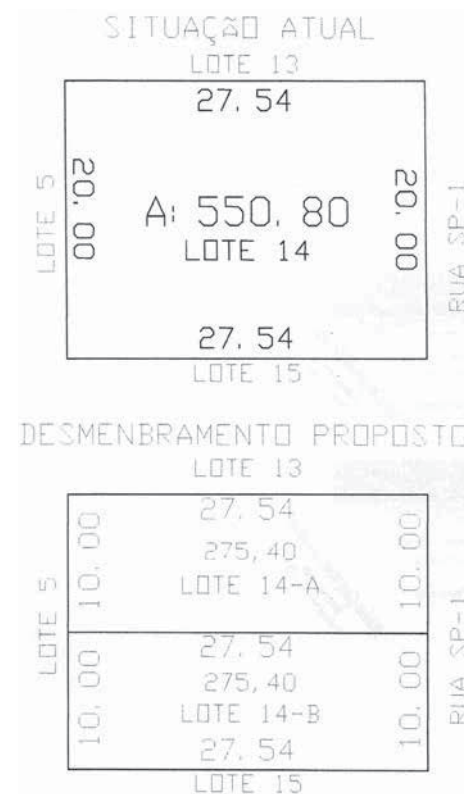

REPÚBLICA FEDERATIVA DO BRASIL



REGISTRO DE IMÓVEIS E 1º TABELIONATO DE NOTAS E TABELIONATO E OFICIALATO DE REGISTRO DE CONTRATOS MARÍTIMOS

EDITAL DE DESMEMBRAMENTO
Lei Federal n. 6.766, de 19 de dezembro de 1979

O BACHAREL LEANDRO FÉLIX DE SOUSA, Oficial do Registro de Imóveis e 1º Tabelionato de Notas, da Comarca Caldas Novas, Goiás.

FAZ SABER a todos os interessados que **RAPHAEL MARTINS SILVA**, brasileiro, solteiro, CNH n° 4632314 SPTC/GO, CNH n° 03279986100 DETRAN/GO, CPF n° 730.491.821-72, residente e domiciliado em Caldas Novas - Goiás, depositou nesta serventia os documentos necessários exigidos pelo artigo 18 da Lei Federal n. 6.766, de 19 de dezembro de 1979, para o registro de um **DESMEMBRAMENTO** denominado **“Um lote de terras para construção urbana de n° 13, da quadra n° 03, situado na Rua SP-1, no loteamento denominado “RESIDENCIAL PRIMAVERA”**, nesta cidade, medindo: 20,00m de frente para a Rua SP-1; pelo lado direito, 27,54m confrontando com o lote n° 14; pelo fundo, 20,00m confrontando com o lote n° 06; e, pelo lado esquerdo, 27,54m confrontando com o lote n° 12; perfazendo a **área de 550,80m²**, da matrícula n°. **101.044** do Registro de Imóveis da Comarca de Caldas Novas - Goiás. O DESMEMBRAMENTO passará a denominar-se **“LOTE 13-A, da quadra 03, situado na Rua SP-1, no loteamento denominado “RESIDENCIAL PRIMAVERA”**, nesta cidade, medindo: 10,00m de frente para a Rua SP-1; pelo lado direito, 27,54m confrontando com o lote 14; pelo fundo, 10,00m confrontando com o lote 06; e, pelo lado esquerdo, 27,54m confrontando com o lote 12; perfazendo **área total de 275,40m²**; e **“LOTE 13-B, da quadra 03, situado na Rua SP-1, no loteamento denominado “RESIDENCIAL PRIMAVERA”**, nesta cidade, medindo: 10,00m de frente para a Rua SP-1; pelo lado direito, 27,54m confrontando com o lote 14; pelo fundo, 10,00m confrontando com o lote 06; e, pelo lado esquerdo, 27,54m confrontando com o lote 13-A, perfazendo a **área total de 275,40m²**, conforme planta e memorial descritivo, que faz parte do integrante Decreto n°. 1.242/2015 expedido em Caldas Novas - Goiás, 14 de outubro de 2015, nos termos da Lei Municipal n°. 1822 de 30 de Dezembro de 2011. Para que chegue ao conhecimento de todos, expediu-se este edital que será publicado no jornal local, por três dias consecutivos, podendo o registro ser impugnado no prazo de 15 (quinze) dias, contados da data da última publicação, tudo nos termos do artigo 19 da citada Lei Federal n. 6.766.

Caldas Novas, 18 de novembro de 2015.

Divina Selma dos Santos Leal
Oficial e Tabeliã Substituta

SITUAÇÃO ATUAL

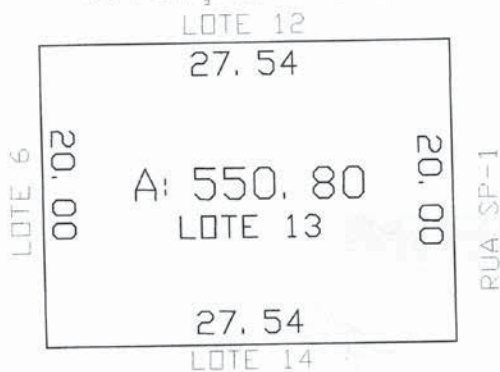

DESMEMBRAMENTO PROPOSTO

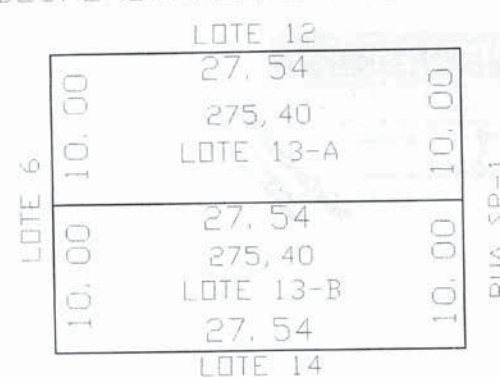

REPÚBLICA FEDERATIVA DO BRASIL



REGISTRO DE IMÓVEIS E 1º TABELIONATO DE NOTAS E TABELIONATO E OFICIALATO DE REGISTRO DE CONTRATOS MARÍTIMOS

EDITAL DE DESMEMBRAMENTO
Lei Federal n. 6.766, de 19 de dezembro de 1979

O BACHAREL LEANDRO FÉLIX DE SOUSA, Oficial do Registro de Imóveis e 1º Tabelionato de Notas, da Comarca Caldas Novas, Goiás.

FAZ SABER a todos os interessados que **RAFAEL CHAVES RIBEIRO**, brasileiro, solteiro, autônomo, CI n° 5390956 SPTC/GO, CPF n° 031.664.751-92, residente e domiciliado nesta cidade, depositou nesta serventia os documentos necessários exigidos pelo artigo 18 da Lei Federal n. 6.766, de 19 de dezembro de 1979, para o registro de um **DESMEMBRAMENTO** denominado **“Um lote de terras para construção urbana de n° 02, da quadra n° 21, sito à Rua CL-10, no loteamento denominado “RESIDENCIAL CAMINHO DO LAGO II”**, nesta cidade, com a área de 360,00m², medindo: 12,00m de frente para a Rua CL-10; pelo lado direito, 30,00m confrontando com o lote n° 03; pelo fundo, 12,00m confrontando com o lote n° 47; e pelo lado esquerdo, 30,00m confrontando com o lote n° 01”; da matrícula n°. **80.456** do Registro de Imóveis da Comarca de Caldas Novas - Goiás. O DESMEMBRAMENTO passará a denominar-se **“LOTE 2-A, da quadra 21, situado na Rua CL-10, no loteamento denominado “RESIDENCIAL CAMINHO DO LAGO II”**, nesta cidade, medindo: 6,00m de frente para a Rua CL-10; pelo lado direito, 30,00m confrontando com o lote 02-B; pelo fundo, 6,00m confrontando com o lote 47; e, pelo lado esquerdo, 30,00m confrontando com o lote 01; perfazendo **área total de 180,00m²**; e **“LOTE 2-B, da quadra 21, situado na Rua CL-10, no loteamento denominado “RESIDENCIAL CAMINHO DO LAGO II”**, nesta cidade, medindo: 6,00m de frente para a Rua CL-10; pelo lado direito, 30,00m confrontando com o lote 03; pelo fundo, 6,00m confrontando com o lote 47; e, pelo lado esquerdo, 30,00m confrontando com o lote 2-A, perfazendo a **área total de 180,00m²**, conforme planta e memorial descritivo, que faz parte do integrante Decreto n°. 1.303/2015 expedido em Caldas Novas - Goiás, 30 de outubro de 2015, nos termos da Lei Municipal n°. 1822 de 30 de Dezembro de 2011, alterada pela Lei 2.230 de 23 de Abril de 2015. Para que chegue ao conhecimento de todos, expediu-se este edital que será publicado no jornal local, por três dias consecutivos, podendo o registro ser impugnado no prazo de 15 (quinze) dias, contados da data da última publicação, tudo nos termos do artigo 19 da citada Lei Federal n. 6.766.

Caldas Novas, 16 de novembro de 2015.

Divina Selma dos Santos Leal
Oficial e Tabeliã Substituta

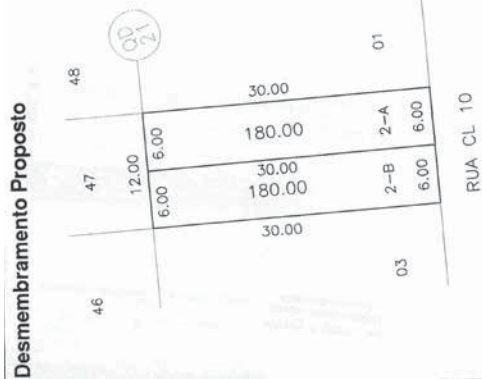

REPÚBLICA FEDERATIVA DO BRASIL



REGISTRO DE IMÓVEIS E 1º TABELIONATO DE NOTAS E TABELIONATO E OFICIALATO DE REGISTRO DE CONTRATOS MARÍTIMOS

EDITAL DE DESMEMBRAMENTO
Lei Federal n. 6.766, de 19 de dezembro de 1979

O BACHAREL LEANDRO FÉLIX DE SOUSA, Oficial do Registro de Imóveis e 1º Tabelionato de Notas, da Comarca Caldas Novas, Goiás.

FAZ SABER a todos os interessados que **RAFAEL CHAVES RIBEIRO**, brasileiro, solteiro, autônomo, CI n° 5390956 SPTC/GO, CPF n° 031.664.751-92, residente e domiciliado nesta cidade, depositou nesta serventia os documentos necessários exigidos pelo artigo 18 da Lei Federal n. 6.766, de 19 de dezembro de 1979, para o registro de um **DESMEMBRAMENTO** denominado **“Um lote de terras para construção urbana de n° 47, da quadra n° 21, sito à Rua CL-12, no loteamento denominado “RESIDENCIAL CAMINHO DO LAGO II”**, nesta cidade, com a área de 360,00m², medindo: 12,00m de frente para a Rua CL-12; pelo lado direito, 30,00m confrontando com o lote n° 48; pelo fundo, 12,00m confrontando com o lote n° 02; e pelo lado esquerdo, 30,00m confrontando com o lote n° 46”; da matrícula n°. **80.461** do Registro de Imóveis da Comarca de Caldas Novas - Goiás. O DESMEMBRAMENTO passará a denominar-se **“LOTE 47-A, da quadra 21, situado na Rua CL-12 no loteamento denominado RESIDENCIAL CAMINHO DO LAGO II**, nesta cidade, medindo: 06,00m de frente para a Rua CL-12; pelo lado direito, 30,00m confrontando com o lote 47-B; pelo fundo, 06,00m confrontando com o lote 02; e, pelo lado esquerdo, 30,00m confrontando com o lote 46; perfazendo **área total de 180,00m²**; e **“LOTE 47-B, da quadra 21, situado na Rua CL-12 no loteamento denominado RESIDENCIAL CAMINHO DO LAGO II**, nesta cidade, medindo: 06,00m de frente para a Rua CL-12; pelo lado direito, 30,00m confrontando com o lote 48; pelo fundo, 06,00m confrontando com o lote 02; e, pelo lado esquerdo, 30,00m confrontando com o lote 47-A; perfazendo **área total de 180,00m²**, conforme planta e memorial descritivo, que faz parte do integrante Decreto n°. 1.515/2015 expedido em Caldas Novas - Goiás, 09 de novembro de 2015, nos termos da Lei Municipal n°. 1822 de 30 de dezembro de 2011, alterada pela Lei 2.230 de 23 de abril de 2015. Para que chegue ao conhecimento de todos, expediu-se este edital que será publicado no jornal local, por três dias consecutivos, podendo o registro ser impugnado no prazo de 15 (quinze) dias, contados da data da última publicação, tudo nos termos do artigo 19 da citada Lei Federal n. 6.766.

Caldas Novas, 13 de novembro de 2015.

Divina Selma dos Santos Leal
Oficial e Tabeliã Substituta

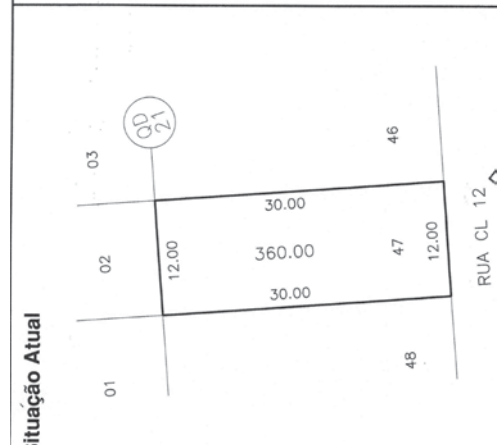
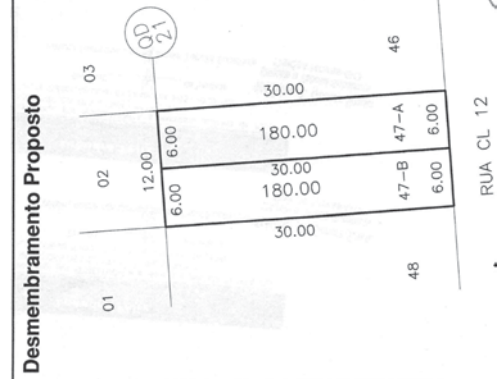

REPÚBLICA FEDERATIVA DO BRASIL



REGISTRO DE IMÓVEIS E 1º TABELIONATO
DE NOTAS E TABELIONATO E OFICIALATO
DE REGISTRO DE CONTRATOS MARÍTIMOS

EDITAL DE DESMEMBRAMENTO
Lei Federal n. 6.766, de 19 de dezembro de 1979

O BACHAREL LEANDRO FÉLIX DE SOUSA, Oficial
do Registro de Imóveis e 1º Tabelionato de Notas,
da Comarca Caldas Novas, Goiás.

FAZ SABER a todos os interessados que **RAFAEL CHAVES RIBEIRO**, brasileiro, solteiro, autônomo, CI n° 5390956 SPTC/GO, CPF n° 031.664.751-92, residente e domiciliado nesta cidade, depositou nesta serventia os documentos necessários exigidos pelo artigo 18 da Lei Federal n. 6.766, de 19 de dezembro de 1979, para o registro de um **DESMEMBRAMENTO** denominado "Um lote de terras para construção urbana de n° 02, da quadra n° 19, sito à Rua CL-10, no loteamento denominado "RESIDENCIAL CAMINHO DO LAGO", nesta cidade, com a área de 360,00m², medindo: 12,00m de frente para a Rua CL-10; pelo lado direito, 30,00m confrontando com o lote n° 03; pelo fundo, 12,00m confrontando com o lote n° 47; e, pelo lado esquerdo, 30,00m confrontando com o lote n° 01", da matrícula n°. **80.433** do Registro de Imóveis da Comarca de Caldas Novas- Goiás. O DESMEMBRAMENTO passará a denominar-se "LOTE 2-A, da quadra 19, situado na Rua CL-10 no loteamento denominado RESIDENCIAL CAMINHO DO LAGO, nesta cidade, medindo: 06,00m de frente para a Rua CL-10; pelo lado direito, 30,00m confrontando com o lote 2-B; pelo fundo, 06,00m confrontando com o lote 47; e, pelo lado esquerdo, 30,00m confrontando com o lote 01; perfazendo **área total de 180,00m²**"; e "LOTE 2-B, da quadra 19, situado na Rua CL-10 no loteamento denominado RESIDENCIAL CAMINHO DO LAGO, nesta cidade, medindo: 06,00m de frente para a Rua CL-10; pelo lado direito, 30,00m confrontando com o lote 03; pelo fundo, 06,00m confrontando com o lote 47; e, pelo lado esquerdo, 30,00m confrontando com o lote 2-A; perfazendo **área total de 180,00m²**", conforme planta e memorial descritivo, que faz parte do integrante Decreto n°. 1.108/2015 expedido em Caldas Novas - Goiás, 02 de setembro de 2015, nos termos da Lei Municipal n°. 1822 de 30 de dezembro de 2011, alterada pela Lei 2.230 de 23 de abril de 2015. Para que chegue ao conhecimento de todos, expediu-se este edital que será publicado no jornal local, por três dias consecutivos, podendo o registro ser impugnado no prazo de 15 (quinze) dias, contados da data da última publicação, tudo nos termos do artigo 19 da citada Lei Federal n. 6.766.

Caldas Novas, 09 de novembro de 2015

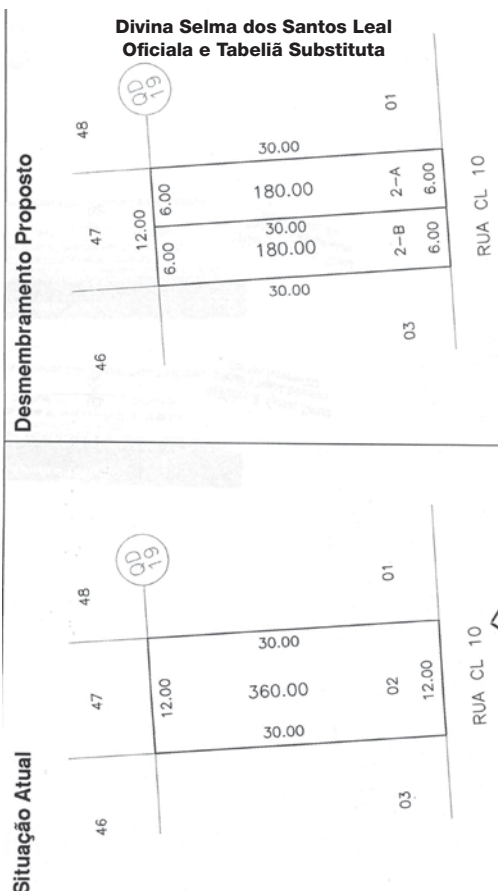

REPÚBLICA FEDERATIVA DO BRASIL



REGISTRO DE IMÓVEIS E 1º TABELIONATO
DE NOTAS E TABELIONATO E OFICIALATO
DE REGISTRO DE CONTRATOS MARÍTIMOS

EDITAL DE DESMEMBRAMENTO
Lei Federal n. 6.766, de 19 de dezembro de 1979

O BACHAREL LEANDRO FÉLIX DE SOUSA, Oficial
do Registro de Imóveis e 1º Tabelionato de Notas,
da Comarca Caldas Novas, Goiás.

FAZ SABER a todos os interessados que **SUELY JOSE DA ROSA MUNIZ**, brasileira, autônoma, casada, CI n° 3917048 DGPC/GO, CPF n° 844.480.751-68, residente e domiciliada nesta cidade, depositou nesta serventia os documentos necessários exigidos pelo artigo 18 da Lei Federal n. 6.766, de 19 de dezembro de 1979, para o registro de um **DESMEMBRAMENTO** denominado "Um lote de terras para construção urbana de n° 20, da quadra n° 16, situado na Rua RA-9, no loteamento denominado "RECANTO DAS ÁGUAS", nesta cidade, medindo: 12,00m de frente para a Rua RA-9; pelo lado direito, 30,00m confrontando com o lote n° 21; pelo fundo, 12,00m confrontando com o lote n° 05; e, pelo lado esquerdo, 30,00m confrontando com o lote n° 19, perfazendo a **área total de 360,00m²**", da matrícula n°. **100.991** do Registro de Imóveis da Comarca de Caldas Novas- Goiás. O DESMEMBRAMENTO passará a denominar-se "LOTE 20-A, da quadra 16, situado na Rua RA-9, no loteamento denominado RECANTO DAS ÁGUAS, nesta cidade, medindo: 6,00m de frente para a Rua RA-9; pelo lado direito, 30,00m confrontando com o lote 20-B; pelo fundo, 6,00m confrontando com o lote 05; e, pelo lado esquerdo, 30,00m confrontando com o lote 19; perfazendo **área total de 180,00m²**"; e "LOTE 20-B, da quadra 16, situado na Rua RA-9, no loteamento denominado RECANTO DAS ÁGUAS, nesta cidade, medindo: 6,00m de frente para a Rua RA-9; pelo lado direito, 30,00m confrontando com o lote 21; pelo fundo, 6,00m confrontando com o lote 05; e, pelo lado esquerdo, 30,00m confrontando com o lote 20-A; perfazendo **área total de 180,00m²**", conforme planta e memorial descritivo, que faz parte do integrante Decreto n°. 1.135/2015 expedido em Caldas Novas - Goiás, 09 de setembro de 2015, nos termos da Lei Municipal n°. 1822 de 30 de Dezembro de 2011, alterada pela Lei 2.230 de 23 de Abril de 2015. Para que chegue ao conhecimento de todos, expediu-se este edital que será publicado no jornal local, por três dias consecutivos, podendo o registro ser impugnado no prazo de 15 (quinze) dias, contados da data da última publicação, tudo nos termos do artigo 19 da citada Lei Federal n. 6.766.

Caldas Novas, 18 de novembro de 2015.

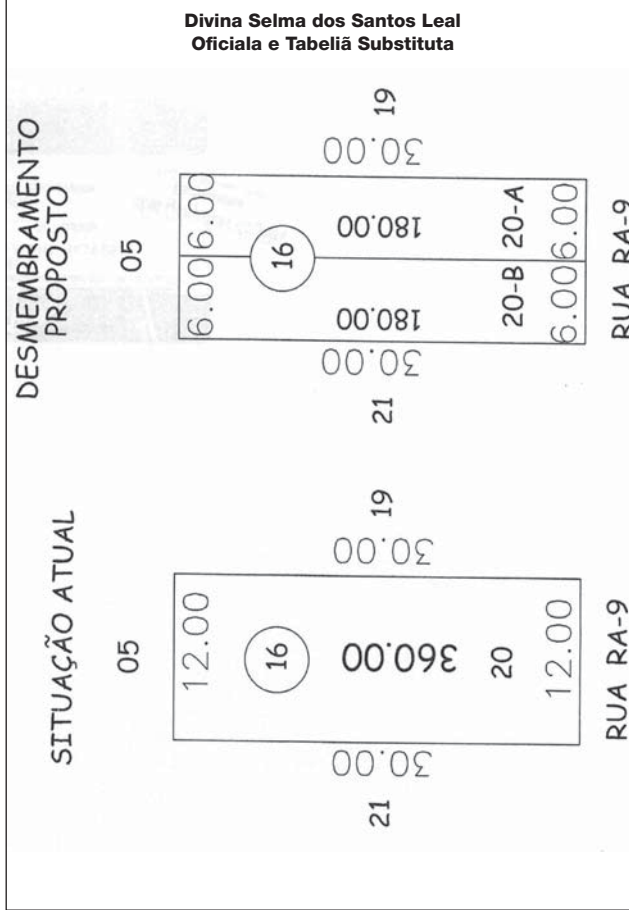

REPÚBLICA FEDERATIVA DO BRASIL



REGISTRO DE IMÓVEIS E 1º TABELIONATO
DE NOTAS E TABELIONATO E OFICIALATO
DE REGISTRO DE CONTRATOS MARÍTIMOS

EDITAL DE DESMEMBRAMENTO
Lei Federal n. 6.766, de 19 de dezembro de 1979

O BACHAREL LEANDRO FÉLIX DE SOUSA, Oficial
do Registro de Imóveis e 1º Tabelionato de Notas,
da Comarca Caldas Novas, Goiás.

FAZ SABER a todos os interessados que **MARIANA DANIN MASTRELLA PEREIRA**, brasileira, solteira, autônoma, CI n° 5.554.386 SSP/GO, CPF n° 028.192.091-57, residente e domiciliada em Aparecida de Goiânia - Goiás, depositou nesta serventia os documentos necessários exigidos pelo artigo 18 da Lei Federal n. 6.766, de 19 de dezembro de 1979, para o registro de um **DESMEMBRAMENTO** denominado "Um lote de terras para construção urbana de n° 04, da quadra n° 11, sito à Rua B.V.8, no loteamento denominado "SETOR BELA VISTA", nesta cidade, com a área de 360,00m², medindo: 12,00m de frente para a Rua B.V.8; pelo lado direito, 30,00m confrontando com o lote n° 05; pelo fundo, 12,00m confrontando com o lote n° 33; e pelo lado esquerdo, 30,00m confrontando com o lote n° 03", da matrícula n°. **70.646** do Registro de Imóveis da Comarca de Caldas Novas- Goiás. O DESMEMBRAMENTO passará a denominar-se "LOTE 04-A, da quadra 11, situado na Rua B.V.8, no loteamento denominado SETOR BELA VISTA, nesta cidade, medindo: 06,00m de frente para a Rua B.V.8; pelo lado direito, 30,00m confrontando com o lote 04-B; pelo fundo, 06,00m confrontando com o lote 33; e, pelo lado esquerdo, 30,00m confrontando com o lote 03; perfazendo **área total de 180,00m²**"; e "LOTE 04-B, da quadra 11, situado na Rua B.V.8, no loteamento denominado SETOR BELA VISTA, nesta cidade, medindo: 06,00m de frente para a Rua B.V.8; pelo lado direito, 30,00m confrontando com o lote 05; pelo fundo, 06,00m confrontando com o lote 33; e, pelo lado esquerdo, 30,00m confrontando com o lote 04-A; perfazendo **área total de 180,00m²**", conforme planta e memorial descritivo, que faz parte do integrante Decreto n°. 1.142/2015 expedido em Caldas Novas - Goiás, 09 de setembro de 2015, nos termos da Lei Municipal n°. 1822 de 30 de dezembro de 2011, alterada pela Lei 2.230 de 23 de abril de 2015. Para que chegue ao conhecimento de todos, expediu-se este edital que será publicado no jornal local, por três dias consecutivos, podendo o registro ser impugnado no prazo de 15 (quinze) dias, contados da data da última publicação, tudo nos termos do artigo 19 da citada Lei Federal n. 6.766.

Caldas Novas, 17 de novembro de 2015.

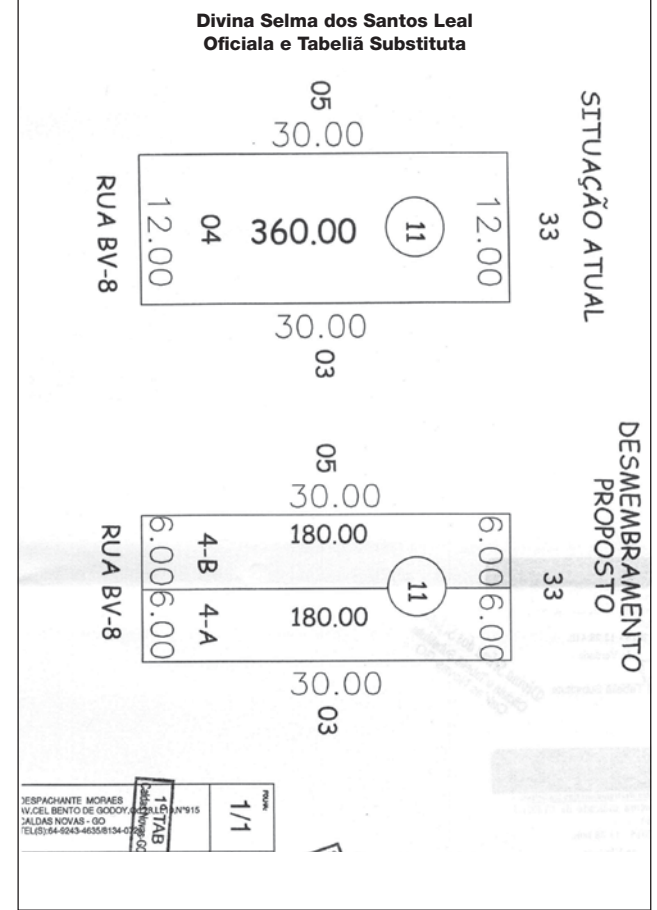

RECEITAS PRÁTICAS E FÁCEIS

PAELLA VALENCIANA

INGREDIENTES

1/2 kg de frango
1 kg de polvo
1 kg de lula
2 kg de mexilhão
1/2 kg de camarão médio
1/2 kg de arroz parboilizado
2 unidades de cabeça de alho grande
3 unidades de tomate para molho
1 unidade de pimentão amarelo
Açafrão e sal a gosto
Decoração:
6 unidades de camarão grande ou lagostim grande
6 unidades de mexilhão com casca
1 unidade de pimentão vermelho
1 unidade de tomate

MODO DE PREPARO

Coloque a metade dos alhos para dourar no azeite. Acrescente os frangos temperados cozinhe até dourar reserve o frango em uma panela a parte cozinhar o mexilhão com casca e o camarão grande coloque a metade dos alhos para dourar no azeite acrescente as lulas cozinhe até dourar. Acrescenta o polvo, frango e o mexilhão



Acrescentar água do camarão até cobrir os ingredientes
Acrescenta o tomate e pimentão picados
Deixar ferver até pegar gosto e ficar suculento
Colocar água fria (3 de água para 1 de arroz) e alçafrão colocar o arroz espalhar o camarão médio
Enfeitar a gosto cobrir com papel alumínio
Decoração:
Ferver água com sal
Cozinhar os caramões grandes inteiros ou lagostim até ficarem avermelhados
Cozinhar o mexilhão com casca
Obs: Lembrar de acrescentar sal e temperos a gosto

TEIXEIRA MENDES CONTA

O cara maduro, na faixa dos 60 anos de idade, sai com aquela gata escultural de 25 anos e a leva a um restaurante cinco estrelas, depois a uma danceteria de primeira, e acabam no melhor motel da cidade, um duplex com piscina e hidro... Depois do bem-bom, para impressioná-la, dá um lindo anel de ouro a ela.

Após mais umazinha (graças a pílula azul), fumando um charuto e dando um tapa no uísque 12 anos, ela pergunta:

- Meu amor, você me acha cara????

E ele responde na hora:

- Querida, na minha idade não tem jeito: ou é cara ou é coroa!!

resumo de novelas

Malhação "Seu Lugar no Mundo"

■ Rodrigo conta para Jorge que Ciça retirou a queixa contra ele. Jéssica percebe a tentativa de Nanda em aproximá-la de Uodson. Alina dança com Uodson no show de Cleiton. Pedro beija Luciana e Rodrigo vê. Jorge diz a Luciana que Ciça desistiu de acusá-lo pelo

acidente. Uodson beija Alina. Ana, Miguel, Livia e Rodrigo conversam sobre os erros de Ciça. Krica e Alina fazem um pacto de silêncio sobre os beijos em Cleiton e Uodson, respectivamente. Júlia se incomoda com a ironia das nadadoras do Leal Brazil.

Além do Tempo

■ Roberto e Berenice correm Afonso, que é ferido por Pedro. Luiz avisa a Vitória sobre a chantagem de Bento. Livia descobre que Pedro agrediu Afonso. Vitória não consegue convencer Bento a lhe devolver as cartas de Luiz. Rosa se impressiona com as mudanças na casa de Massimo. Pérsio pensa em

confessar a sua amiga virtual que está gostando de Bianca, sem saber que as duas são a mesma pessoa. Felipe se preocupa com Livia por causa de Pedro. Gema pede ajuda a Zilda para entender o dom de Mateus. Severa promete desmascarar Melissa. Dorotéia sonda Roberto sobre como são feitos exames de DNA.

Totalmente Demais

■ Eliza leve um susto ao acordar de seu sonho com Arthur e se deparar com Jonatas. Aparecida aconselha Arthur a cuidar melhor de Jojó. Gilda mente para Dino e penhora o colar que o pai de Eliza lhe deu como garantia de um empréstimo. Germano avi

sa a Fabinho que precisa saber o valor do projeto de despoluição do Rio Tamanduá para avaliar se pode executá-lo. Florisval tem a impressão de ver Jonatas trabalhando nas ruas. Eliza vende flores em um restaurante e se depara com Arthur e Carolina.

Cúmplices de um Resgate

■ Nair vai falar com o pastor Augusto e pede oração diária para Omar, devido ao péssimo temperamento do garoto. A mulher diz que o garoto não quer fazer uma festa de aniversário apenas para não convidar as crianças do vilarejo. Flavia aparece e Nair

pede para ela conversar com Joel. É a véspera do aniversário de Rebeca e Otávio pensa numa maneira para a data não passar em branco. No galpão, Marina e Isabela decidem mexer nas caixas e encontram canhotos de cheque assinados por Joel.

A Regra do Jogo

■ Ascânio agride Faustini e Guerra atira. Atena revela a Romero que está com cópias dos documentos da facção. Régis é contratado como segurança de Nora. Romero revela a Dante sobre Faustini. Tina se arrepende de ter se envolvido com Oziel, enquanto Rui se aproxima de Indira. Andressa convence Merlô a fingir para a imprensa

que os dois estão namorando. Duda deixa a casa de Feliciano e Úrsula sente. Orlando e Guerra tentam flagrar Juliano e Belisa. Adisabeba revela a Zé Maria que Tóia é herdeira de um cientista. Belisa ajuda Juliano, que consegue fugir de Guerra. Tóia afirma a Romero que não se casará com ele. Guerra comunica que Belisa facilitou a fuga de Juliano.

Publicidade Legal, no Gazeta é Legal

SÓ NO GAZETA VOCÊ TEM MENOR PREÇO NAS PUBLICAÇÕES DE:

-  Avisos Leilões
-  Balanços
-  Convocações
-  Comunicados Judiciais
-  Editais Judiciais
-  Editais Praça
-  Editais de Licitações
-  Intimações

Ao fazer sua escolha
consulte um
de nossos consultores.

Gazeta (62) 4101-0226

editais@portalgazeta.com.br

BESTEIROL DO SEU DEDÉ

OBSCURO – OB na cor preta.
QUARTZO – Partze ou
aposztzo de um apartamentzo.
SAARA – Muulher do Jaacó.

HORÓSCOPO

Áries (21 mar. a 20 abr.)

Os erros que outras pessoas cometem não de servir para você também fazer ajustes e evitar que esses sejam repetidos. É mais fácil errar do que acertar, por isso, melhor evitar culpar ninguém, melhor apenas seguir em frente.

Touro (21 abr. a 20 mai.)

Nem sempre os planos dão certo, especialmente porque em muitos casos você depende de fatores imponderáveis, tais com a reação das pessoas ou atitudes que elas possam tomar e que não poderiam ser antecipadas.

Gêmeos (21 mai. a 20 jun.)

Nunca serão satisfatórios os resultados obtidos por meio de um jogo sem regras, pois, não vale tudo para que seus desejos sejam realizados. O caminho para chegar lá é tão importante quanto o objetivo a ser atingido.

Câncer (21 jun. a 21 jul.)

Às vezes, na tentativa de ajudar ou trem você acaba se contaminando com o inferno que essa pessoa experimenta e, assim, a ajuda não dá certo e ainda por cima você volta para casa com a alma ensombrecida.

Leão (22 jul. a 22 ago.)

Nada está no lugar certo nesta época do mundo, porém, mesmo assim é necessário continuar preservando um mínimo de normalidade, a despeito de que a cada momento tudo seja demolido e, a seguir, tudo recomeça do zero.

Virgem (23 ago. a 22 set.)

Enquanto a teimosia sugere que você siga em frente apesar dos sinais e avisos, o céu tenta mostrar a você que as coisas não seriam tão fáceis quanto a imaginação desenha. A imaginação é prazerosa, a realidade é dolorosa.

Libra (23 set. a 22 out.)

É muito importante que você considere tudo que de sombrio tem acontecido nos últimos tempos e que, a seguir, faça um exame profundo de consciência para verificar até onde você poderia ter mudado algo do que aconteceu.

Escorpião (23 out. a 21 nov.)

As boas intenções que nunca são transformadas em prática, essas pavimentam o caminho do inferno. Este é o momento em que você precisa demonstrar claramente suas intenções, sem discursos, tudo na prática.

Sagitário (22 nov. a 21 dez.)

Dias bons e outros mais ou menos se alternam com velocidade tão vertiginosa que nem sua alma sagitariana consegue segurar o tranco. Tenha certeza, porém, as coisas chegarão a uma conclusão antes do esperado.

Capricórnio (22 dez. a 20 jan)

Enfrentar as sombras é temível, porém, sua alma não é vítima nem tampouco está desprotegida. Com a mesma intensidade que você teme essas sombras, elas também temem o momento em que você decida parar de temê-las.

Aquário (21 jan. a 19 fev.)

As verdades que vêm à tona derrubam uma boa parte das máscaras, porém, você precisa entender que isso não é definitivo, há algo virtuoso no uso de máscaras, ninguém aguenta existir o tempo inteiro se expondo completamente.

Peixes (20 fev. a 20 mar.)

Você não deve aceitar tudo, quando sua alma sentir uma onda de rejeição vindo das vísceras, isso precisa ser expresso com a maior clareza possível, sem que necessariamente tudo degrida em discussões agressivas.

PASSATEMPO

CAÇA-PALAVRAS

www.coquetel.com.br

© Revistas COQUETEL

Procure e marque, no diagrama de letras, as palavras em destaque no texto.

A diversidade de Amsterdã

Quer conhecer um lugar CLÁSSICO e VANGUARDISTA ao mesmo tempo? Então, vá a **AMSTERDÃ**. A capital **HOLANDESA** tem opções de **LAZER** e **CULTURA** para todos os gostos. Conhecida pelos **CANAIS**, os passeios de **BICICLETA** e por ser um dos lugares mais **LIBERAIS** do mundo, a cidade oferece alternativas para **TURISTAS** com interesses diversos. Os tradicionais podem optar por uma visita aos campos de **TULIPAS** na primavera, um giro de **BARCO** pelos canais ou por conhecer os **MOINHOS** de vento que ficam nos arredores; quem busca **AGITO** encontra **BARES** e boates; os **ERUDITOS** têm à disposição **MUSEUS** históricos e modernos; e **CURIOSOS** podem experimentar legalmente — com quantidade restrita — substâncias entorpecentes, alucinógenas e **DROGAS** como maconha e haxixe, vendidas nos “coffee shops”. Amsterdã abriga ainda um famoso **BAIRRO**, chamado Red Light District, onde as ruas são cercadas por pequenas **VITRINES** com mulheres que tentam seduzir quem passa por ali — na cidade, a prostituição é **LEGALIZADA**.



O N I B A R E S D N F G O T I G A T H M O A
A T E L C I C I B F B R S H N N T H O O C R
C U R I O S O S D F R M R A R E S A L I T U
S E H S R I D T U R I S T A S S I R A N L T
A D A Z I L A G E L M N A T E E D C N H O L
I L I N C E N L T N A G M M N T R A D O D U
N M R D S E R U D I T O S G I Y A N E S S C
R I C C L A S S I C O L T A R L U A S A N D
D L S I A R E B I L C N E R T S G I A R F L
R A U I A L C A L H N L R F I A N S C M A L
O D E S G T G O R B R N D G V T A R M Z I F
G H S T I B A I R R O M A N T T V O E N E I
A N U E M S T C T B H G E O N M N R E I B S
S A M G O C R A B T T U L I P A S O C R R N

6

Uma nova tendência em livros para ajudar as crianças a adormecer.

COQUETEL
NAS BANCAS E LIVRARIAS

Solução